

Serafim

Serafim S3

СОДЕРЖАНИЕ

Что в коробке?.....	2
Подключите Serafim S3 к телефону.....	3
Отключите Serafim S3 от телефона.....	4
Кнопки и порты контроллера.....	5
Отказ от ответственности.....	6
Гарантия.....	6
Введение в приложение Serafim Console.....	8
Инструкция по подключению ПК и планшета.....	18
Технические характеристики.....	18
Часто задаваемые вопросы.....	18
Примечания по безопасности.....	20
Регистрация продукта.....	23
Информация о соответствии.....	24

Что в коробке?

A

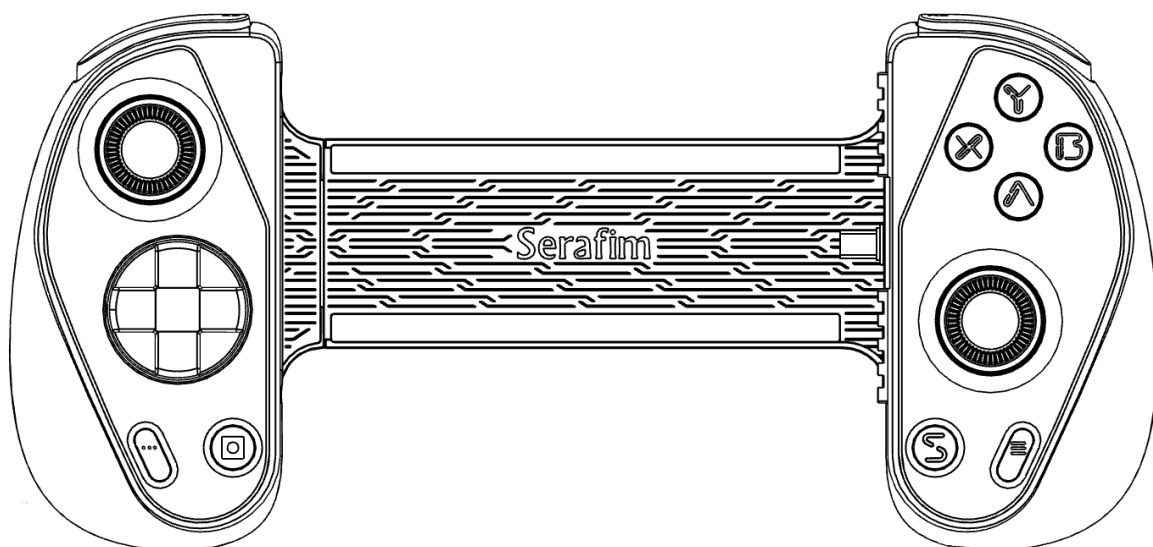

A. Контроллер для облачного гейминга Serafim S3

Подключите Serafim S3 к телефону

- 1 Совместите верхнюю часть телефона с левой стороной контроллера.
- 2 Растяните контроллер, пока он не подойдет по длине к вашему телефону.

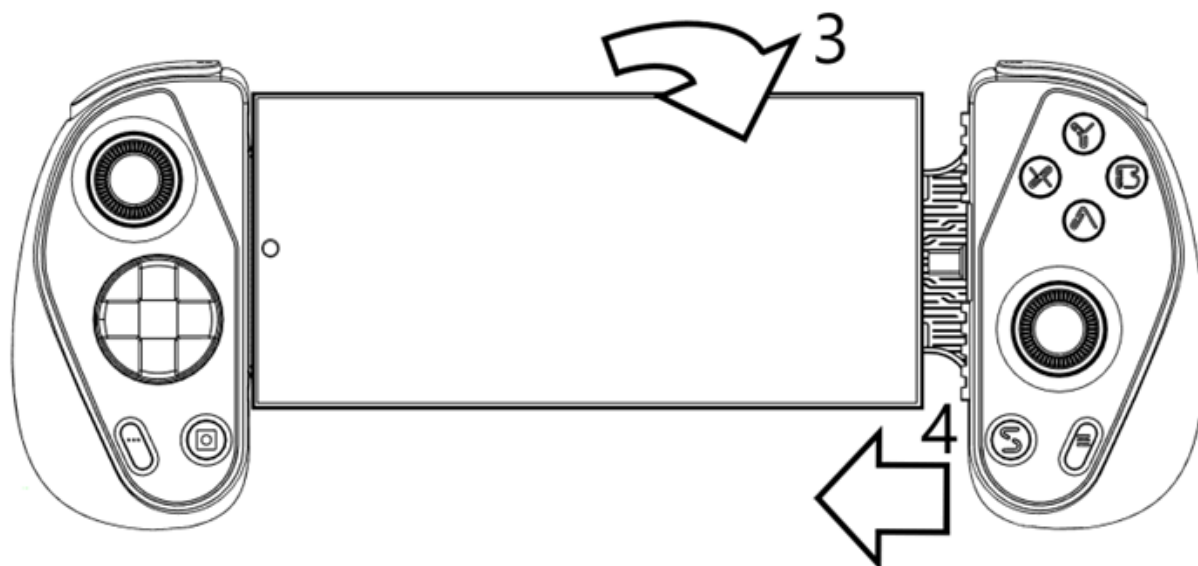
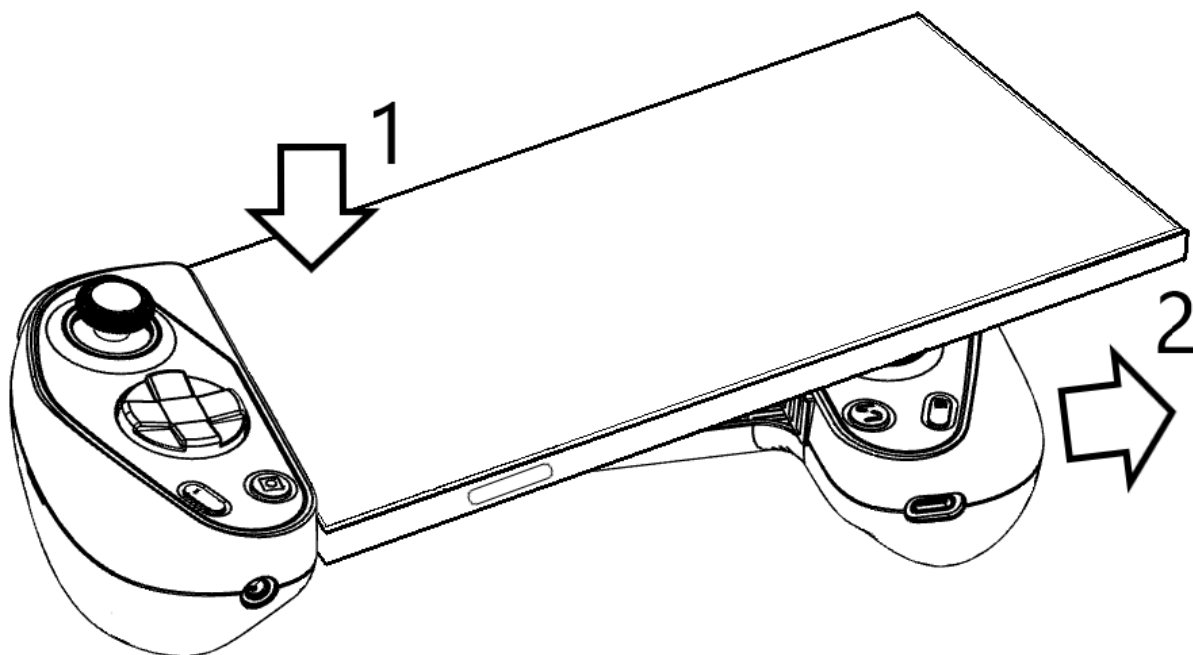

3. Поместите телефон в контроллер.
4. Вставьте разъем USB Type-C контроллера в соответствующий порт вашего телефона.

Отключите Serafim S3 от телефона

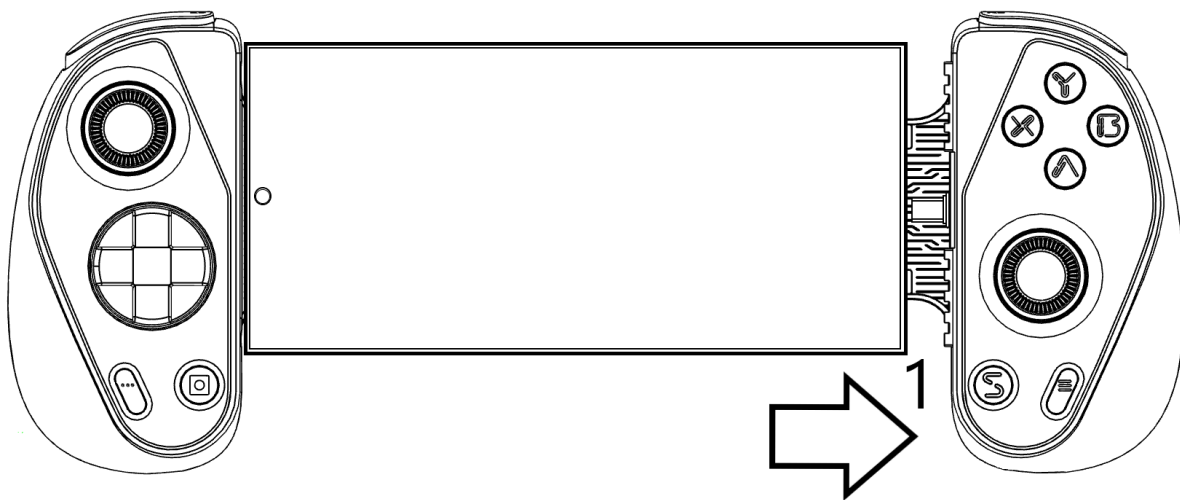

1. Разъедините контроллер, пока разъем USB полностью не выйдет из USB порта телефона.
2. Поднимите телефон, чтобы отделить его от контроллера.

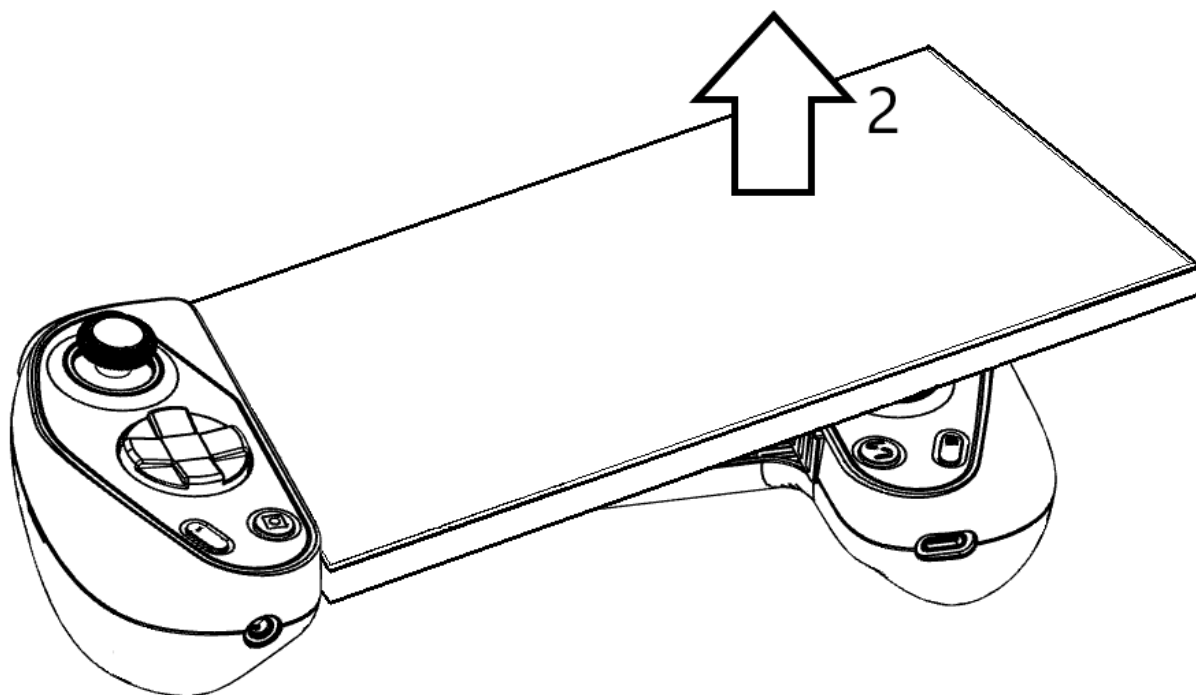

Кнопки и порты контроллера

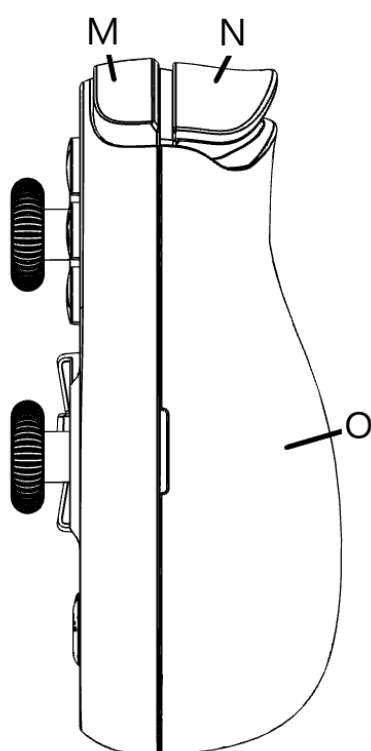
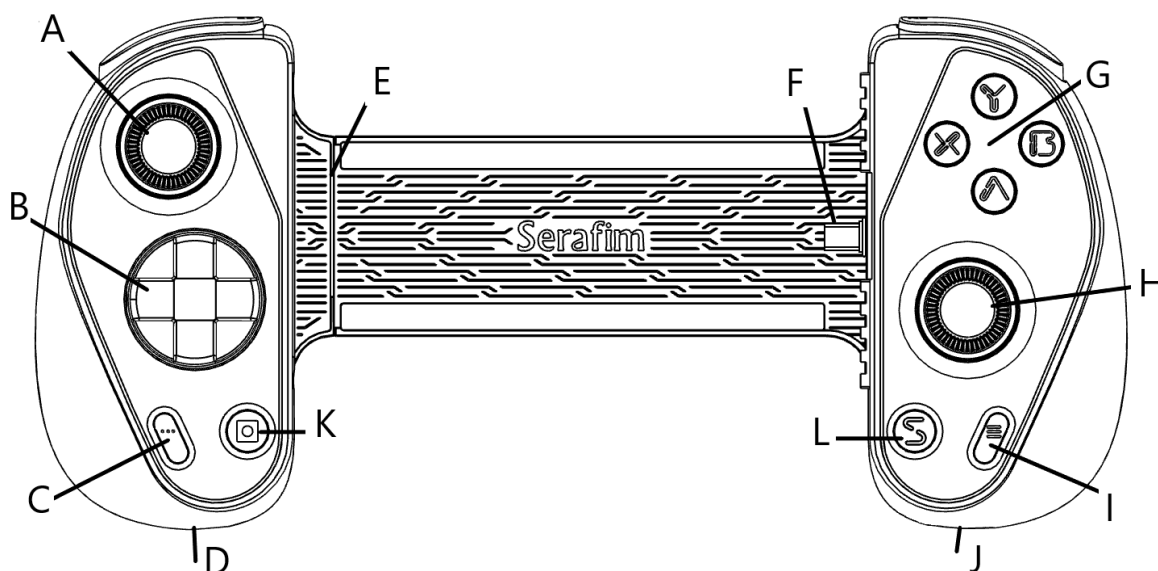

- A. Левый аналоговый джойстик с эффектом Холла/кнопка L3
 - B. D-pad (кнопка направлений)
 - C. Выбрать кнопку
 - D. 3,5-мм разъем для наушников
 - E. Растягивающийся кронштейн
 - F. Разъем USB Type-C
 - G. Кнопки A/B/X/Y
 - H. Правый джойстик с эффектом Холла/кнопка R3
 - I. Кнопка меню
 - J. Порт USB Type-C: Поддерживает быструю зарядку вашего телефона, позволяя заряжать его и играть в игры одновременно.
 - K. Кнопка скриншота/записи: Краткое нажатие для создания скриншота, длительное нажатие для записи.
 - L. Серафим Баттон
 - M. Кнопки R1/L1
 - N. Кнопки R2/R2
- Аналоговые курки с чувствительностью к давлению

Отказ от ответственности

Copyright©

© Serafim Tech. Inc. All rights reserved.

Никакая часть настоящего руководства, включая описанные в нем продукты и программное обеспечение, не может быть воспроизведена, передана, записана, сохранена в системе поиска или иным способом без явного письменного разрешения компании Serafim Tech, Inc.

Для получения дополнительной информации посетите официальный сайт Serafim...: <https://www.serafim-tech.com>

- Страница поддержки продукта
<https://serafim-tech.com/support/>



Если же у вас возникнут проблемы, мы будем рады ответить на все ваши вопросы. t sales@serafim-tech.com.

- Поддержка через онлайн-чат
<https://m.me/850793468343632>



Гарантия

На этот продукт предоставляется однолетняя гарантия Serafim. Следующие случаи не покрываются гарантией:

1. Продукты, которые были отремонтированы, модифицированы или изменены, если только такой ремонт, модификация или изменение не были авторизованы письменно компанией Serafim.

2. Гарантийный срок начинается с даты покупки, указанной в счете-фактуре или чеке, предоставленных авторизованным реселлером или дистрибьютором.

*** Если имеются какие-либо расхождения между описаниями и изображениями в данном руководстве и фактическим продуктом, имеет значение фактический продукт. Компания Serafim Tech, Inc. оставляет за собой право интерпретировать эту гарантию.**

Введение в приложение Serafim Console

- 1 Первоначальная настройка приложения Serafim Console
 - 1.1 Войдите в приложение с помощью вашей учетной записи Google.

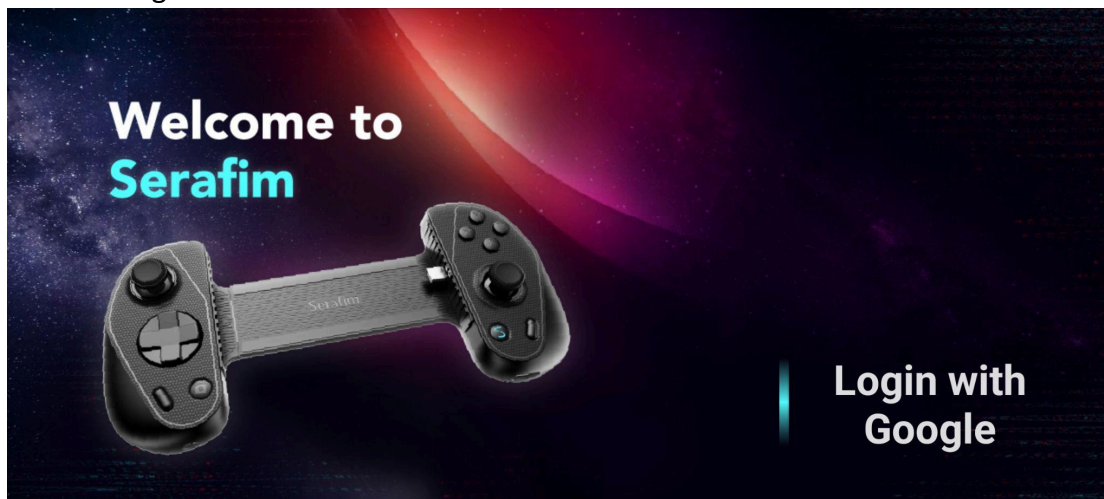

- 1.2 Следуйте инструкциям в приложении, чтобы разрешить необходимые разрешения.

 **Recording Permission**
Please enable to use the live streaming feature.

 **Appear on Top**
Please enable to use the one-click return function.

 **USB Permission**
Please enable to use the screenshot function.

 **Notifications**
Allowing notifications to receive latest information. You can always disable notifications in the settings.

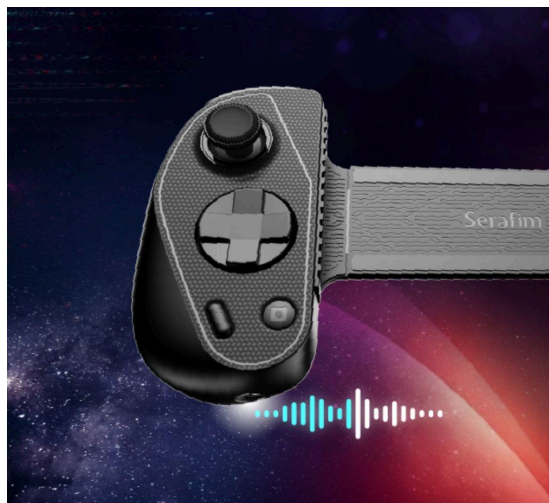



Recording Permission

Please enable to use the live streaming feature.



Appear on Top

Please enable to use the one-click return function.



USB Permission

Please enable to use the screenshot function.



Notifications

Allowing notifications to receive latest information. You can always disable notifications in the settings.



Recording Permission

Please enable to use the live streaming feature.



Appear on Top

Please enable to use the one-click return function.



USB Permission

Please enable to use the screenshot function.



Notifications

Allowing notifications to receive latest information. You can always disable notifications in the settings.

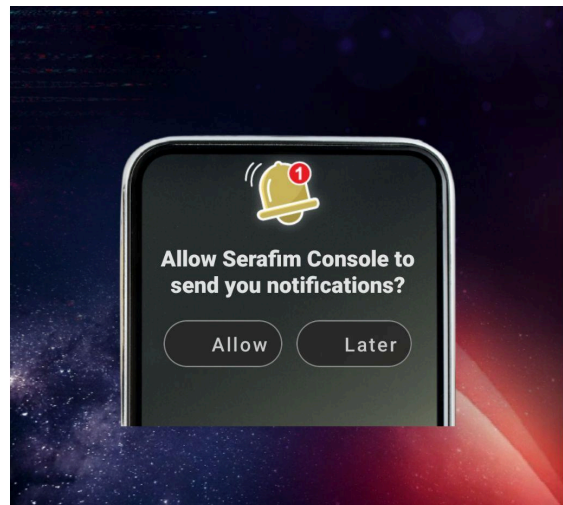

1.3 После завершения настройки вы попадете на главный экран.

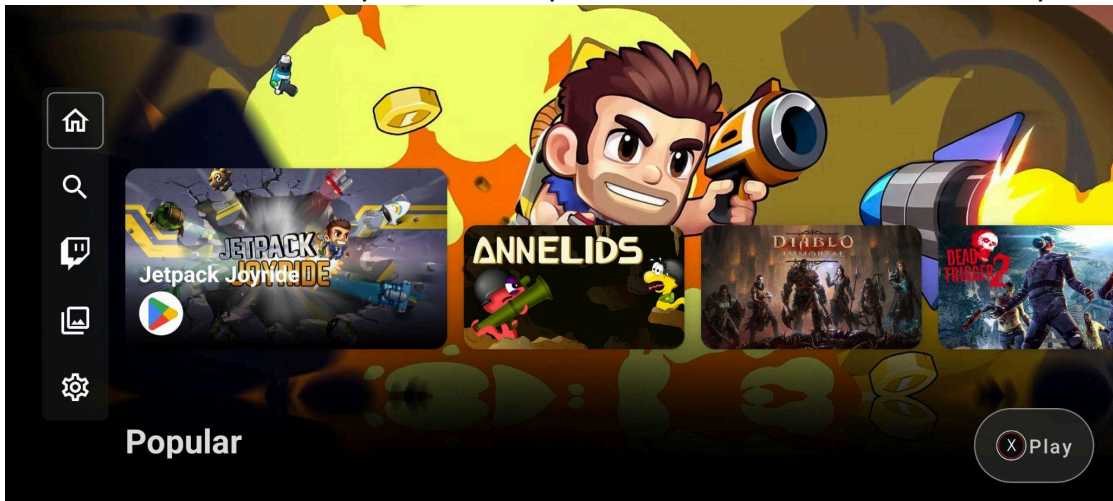

2

Навигация

2.1 Обзор главного экрана

Иконки с левой стороны, сверху вниз: Главный экран, Поиск, Прямые трансляции Twitch, Функция редактирования и обмена видео, Настройки. Список игр, отображаемый вверху, — это список установленных игр, при этом последняя игра отображается первой.

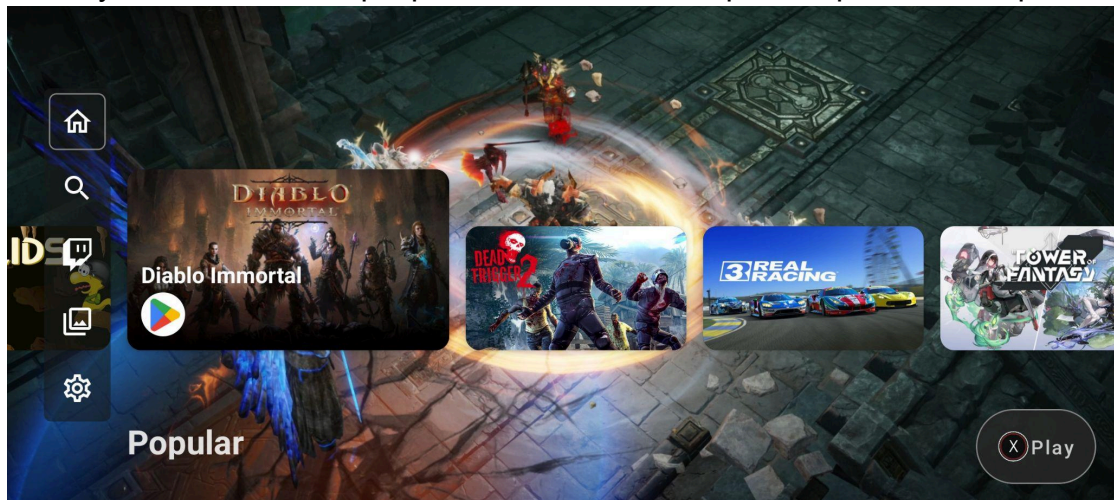

Различные категории игр на главном экране

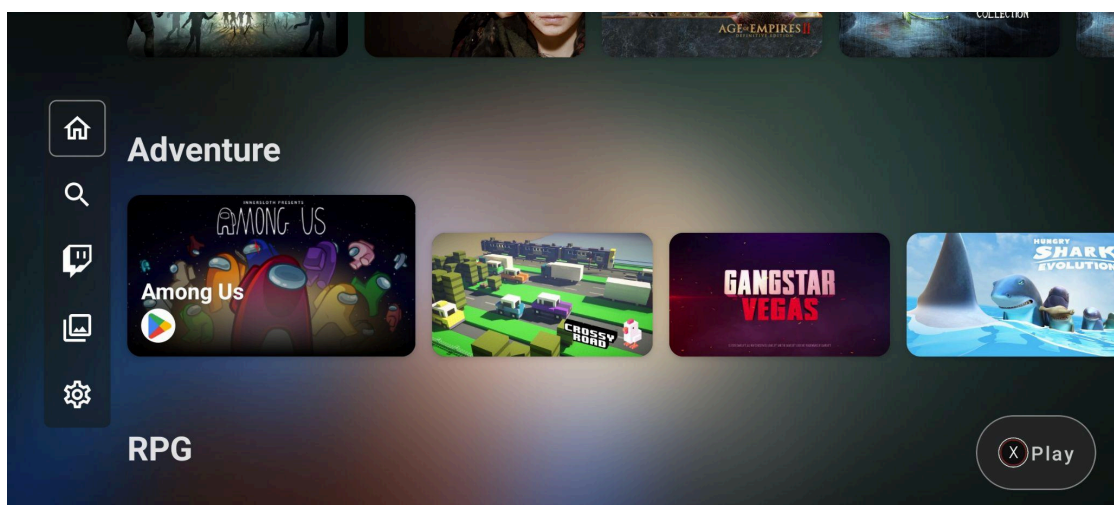
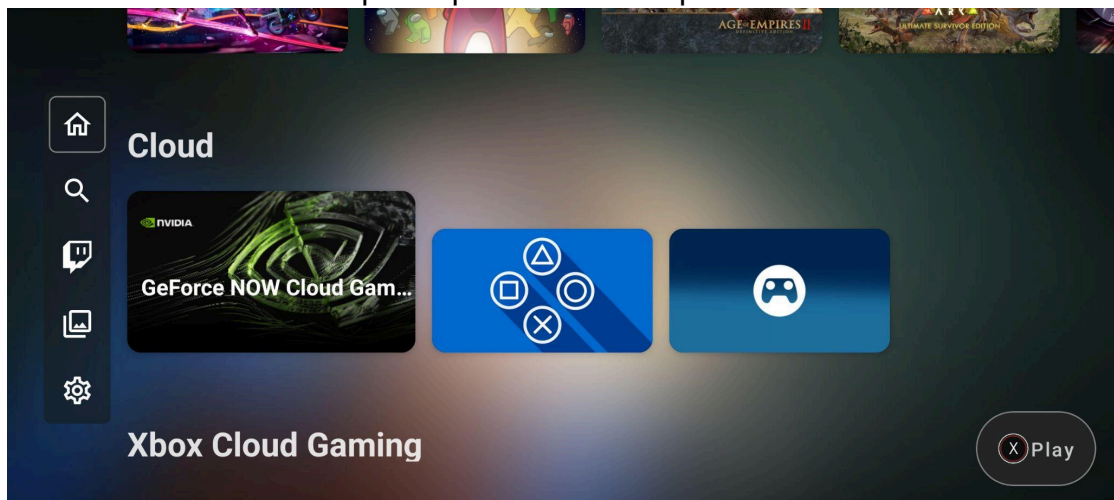

- 3 Геймплей
Выберите игру и нажмите кнопку X, чтобы начать играть.

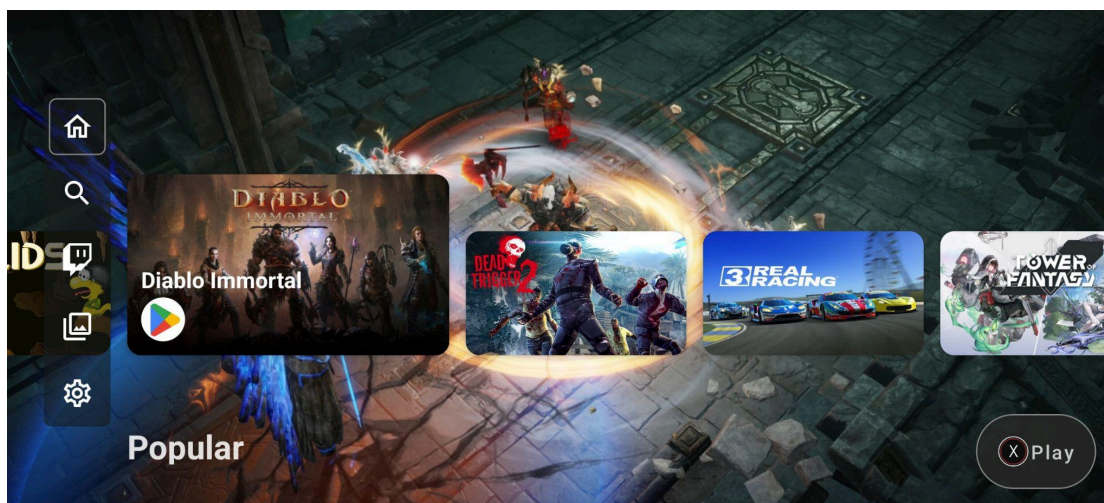

Или нажмите кнопку A, чтобы перейти на экран введения в игру, а затем нажмите кнопку X, чтобы войти в игру.

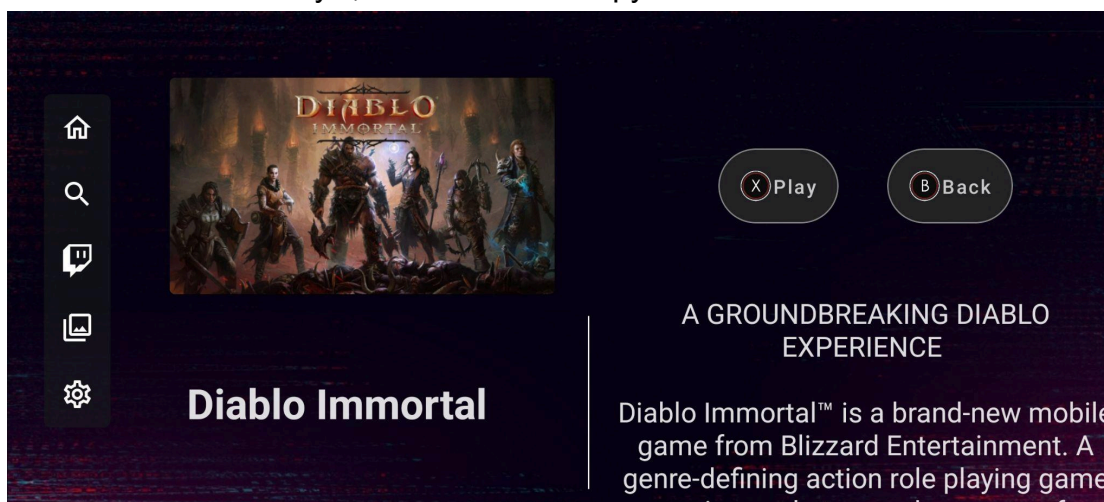

3.1 Google Play

Или нажмите кнопку A, чтобы перейти на экран введения в игру, а затем нажмите кнопку X, чтобы войти в игру.

3.2 Облачный гейминг Xbox

* Для игры в Xbox Cloud Gaming вам потребуется подписка Xbox Game Pass Ultimate. Для получения списка регионов облачного гейминга посетите веб-сайт Xbox Game Pass. Чтобы сыграть в игру из Xbox Cloud Gaming, просто выберите значок игры с логотипом Xbox в нижнем левом углу миниатюры и нажмите кнопку X.

* Плавность облачного гейминга зависит от вашей текущей скорости интернета.

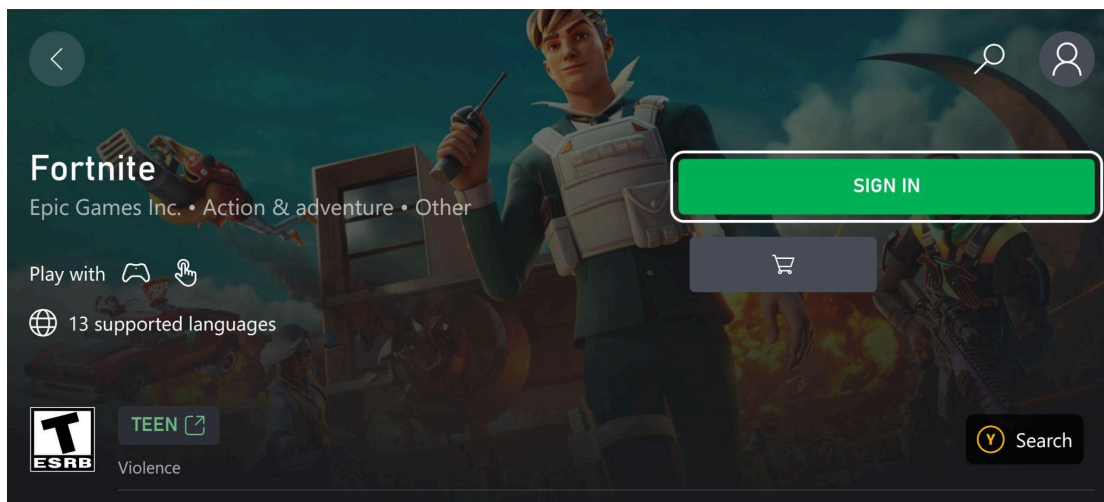

3.3 GeForce Now: Облачный гейминг сервис

* Для игры в GeForce Now вам нужна подписка GeForce Now. Чтобы сыграть в GeForce Now, просто выберите значок GeForce Now в разделе Облако на главном экране.

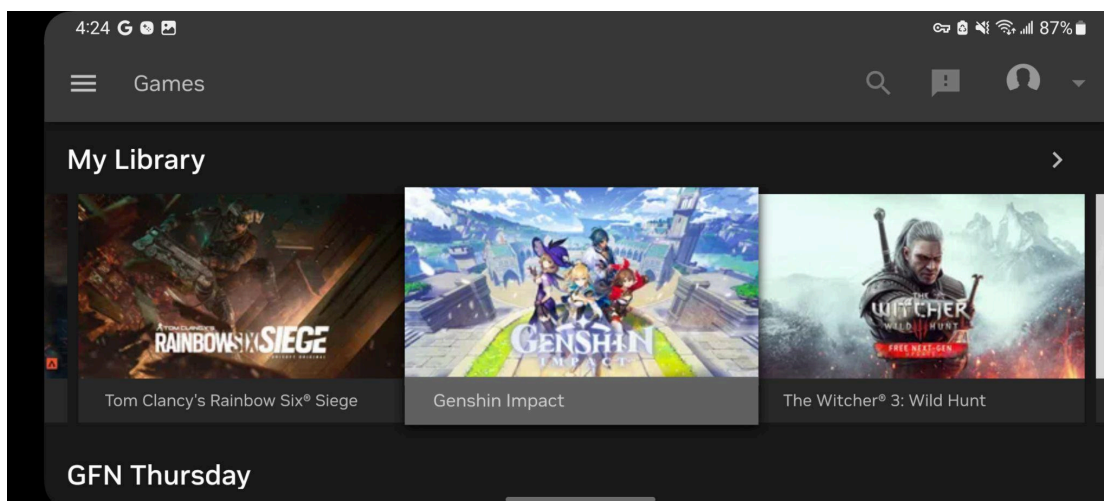

После входа в вашу учетную запись свяжите существующие игровые аккаунты, такие как Epic Games, Ubisoft и Steam, в настройках.

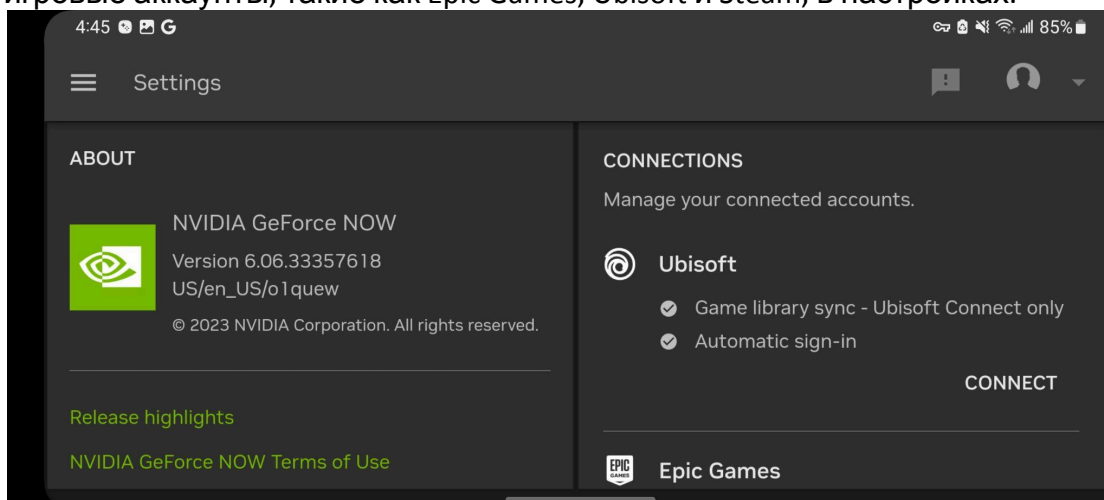

Затем вы можете начать облачный гейминг или играть в бесплатные игры на GeForce Now.

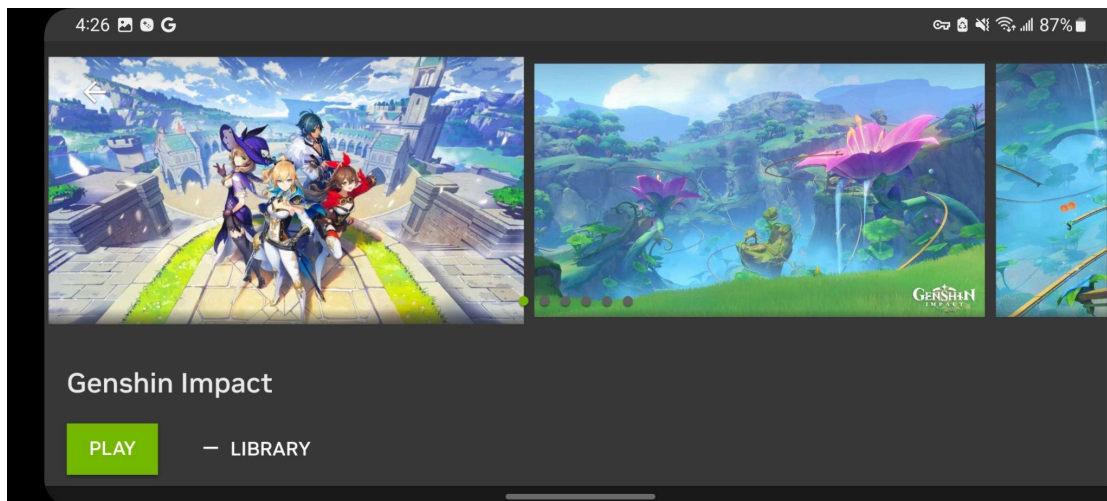

3.4 PlayStation 4/5: Удаленная игра

* Вам нужна консоль PlayStation 4 или PlayStation 5 и аккаунт PlayStation Network (PSN), чтобы играть в PlayStation 4 или 5 удаленно.

1. Скачайте приложение PSPlay из Google Play.
2. Выберите значок PSPlay в разделе Облако на главном экране.
3. Войдите в свой аккаунт PSN.

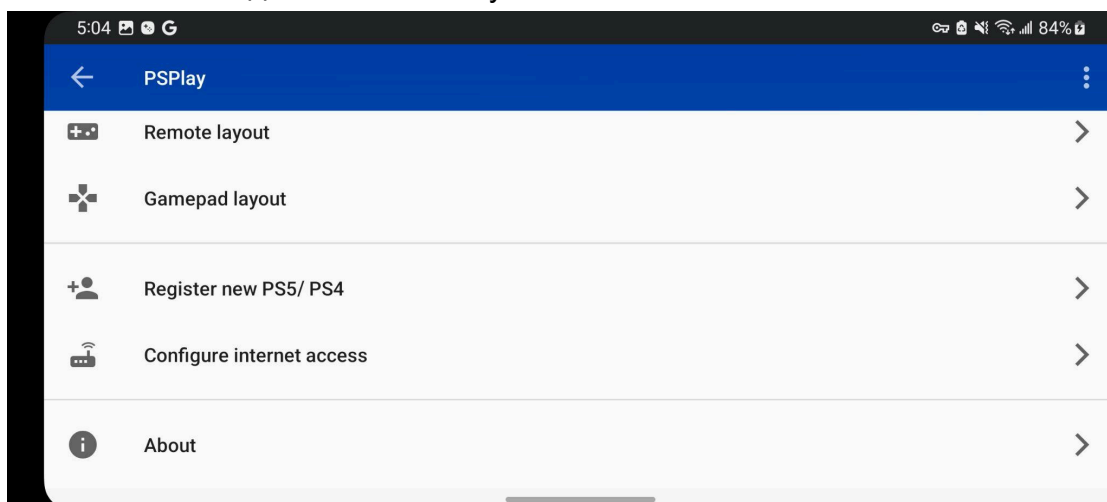

4. Нажмите "Зарегистрировать новый PS5/PS4", чтобы привязать вашу PlayStation 5 или 4.

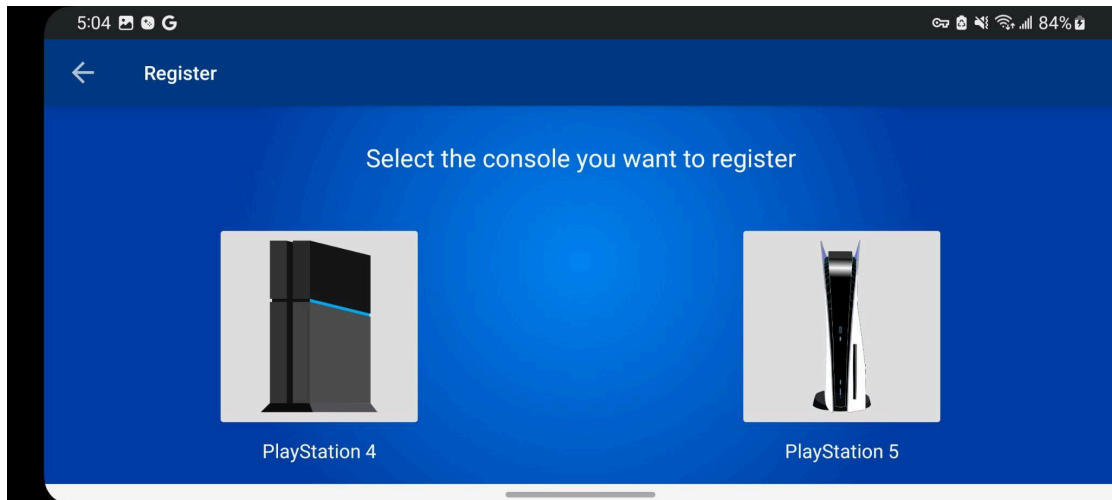

5. Выберите 'Удаленное подключение' или 'Локальное подключение', чтобы играть на вашей игровой консоли удаленно.

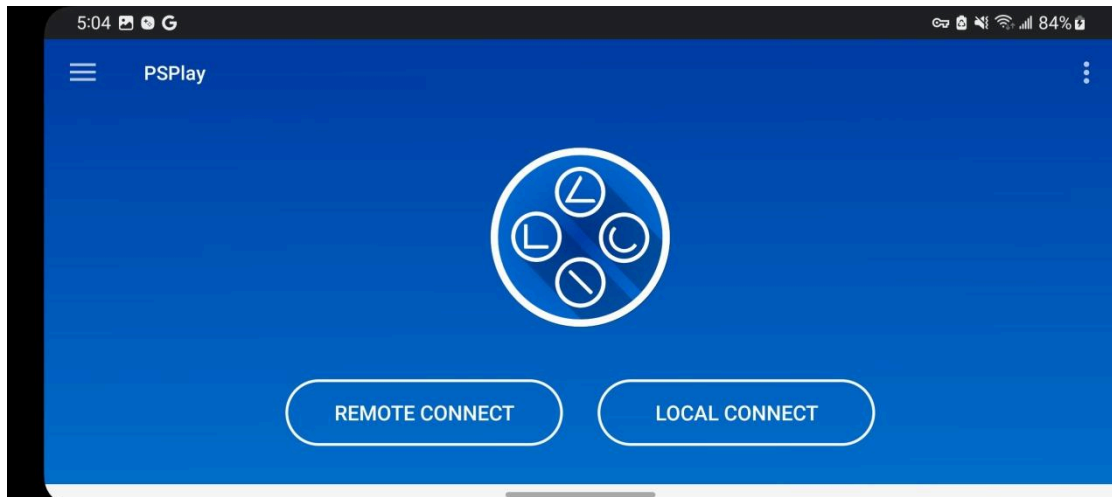

- 3.5 Steam Link: Облачный гейминг
- * Вам нужен аккаунт Steam для использования Steam Link.
 - 1. Выберите значок Steam Link в разделе Облако на главном экране.
 - 2. Войдите в свой аккаунт Steam.
 - 3. Следуйте инструкциям в приложении для настройки.
 - 4. Нажмите "Начать играть", чтобы начать играть.

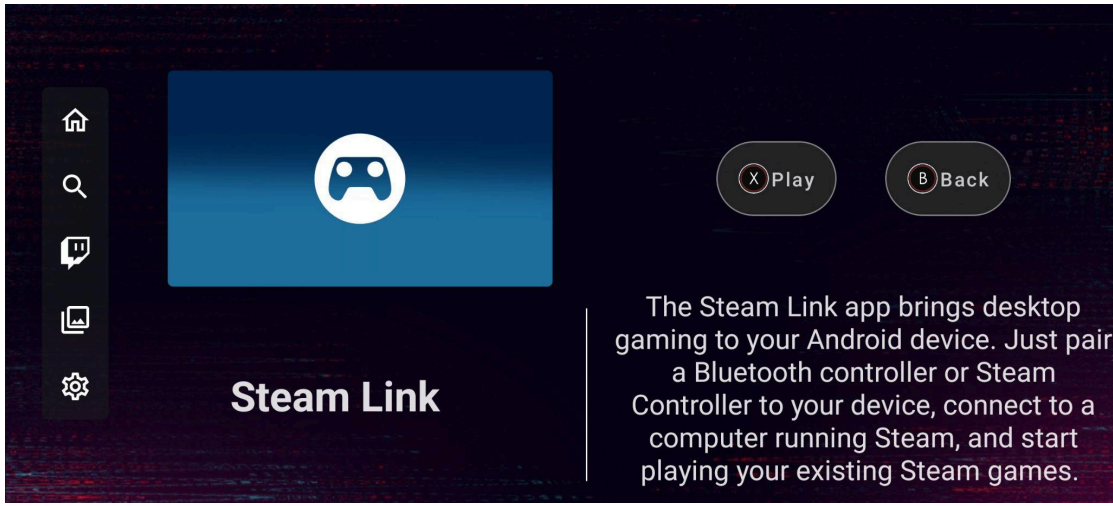

4 Функции снимков экрана/записи и редактирования/обмена

4.1 Скриншот/Запись

Чтобы начать запись, долго нажмите кнопку снимка экрана/записи. В верхнем правом углу экрана появится зеленая точка, указывающая на то, что вы записываете, и на экране телефона появится уведомление.

* Одновременная запись и потоковая передача в настоящее время не поддерживаются.

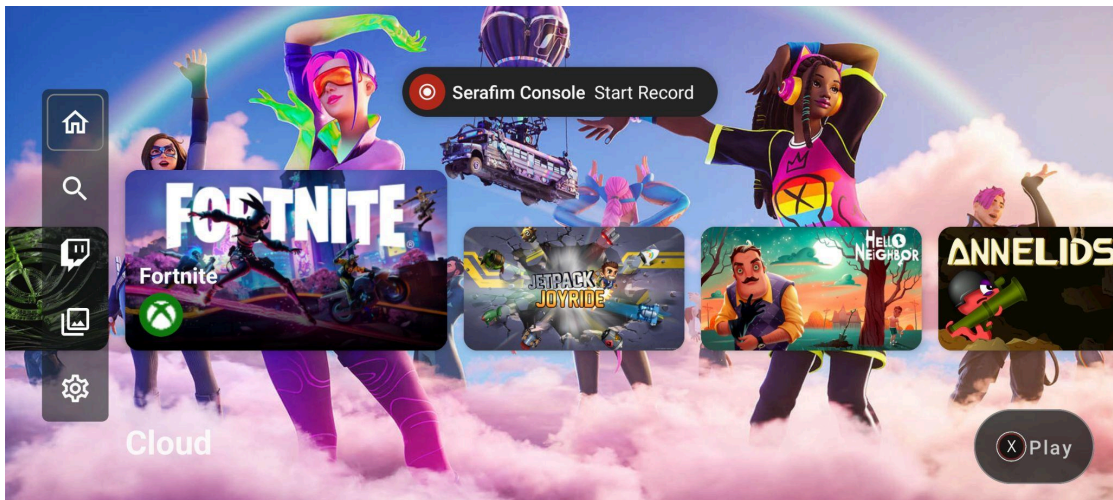

Чтобы остановить запись, снова нажмите и удерживайте кнопку скриншота/записи.

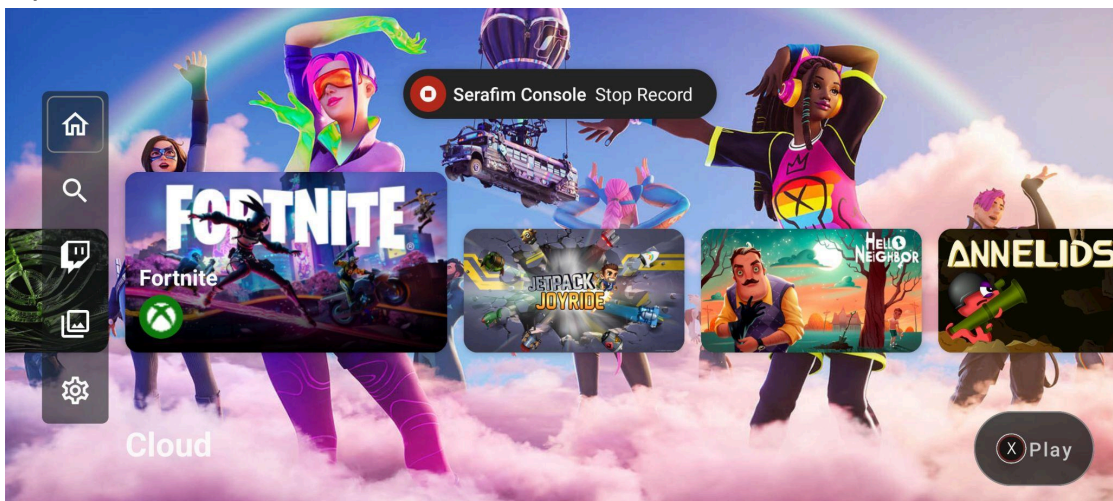

Чтобы сделать снимок экрана, просто коротко нажмите кнопку скриншота/записи. Записанные файлы можно просмотреть на странице редактирования и обмена видео.

4.2 Редактирование записанных видео

На странице редактирования и публикации видео выберите видео, которое вы хотите отредактировать.

* Последний записанный файл находится внизу страницы.

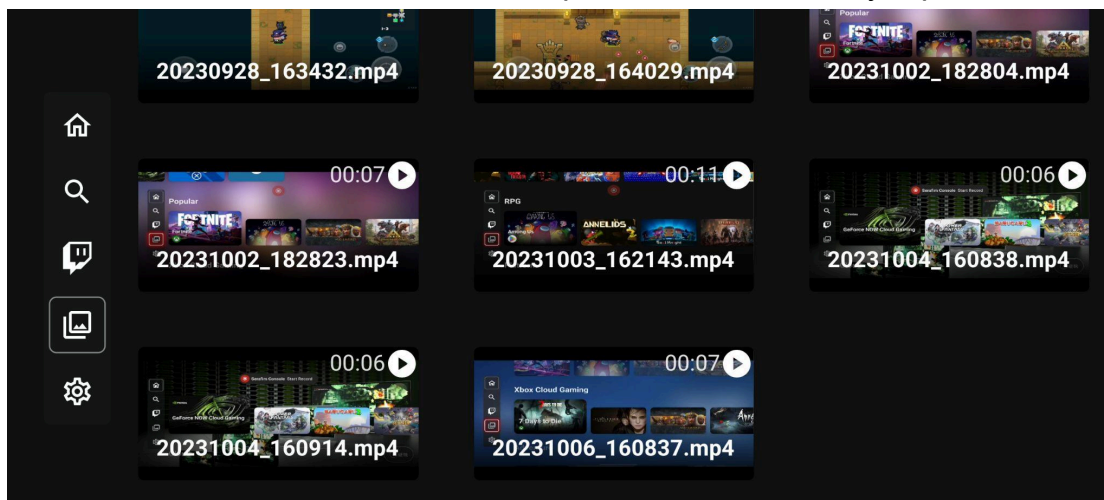

Нажмите L3 (левый джойстик) и R3 (правый джойстик), чтобы переместить L3 и R3 в видео, и обрежьте видео до нужной длины. Нажмите кнопку A, чтобы обрезать.

* Обрезанное видео будет автоматически добавлено в конец страницы записанного файла.



4.3 Обмен записанными видео

На странице редактирования и обмена видео выберите видео, которое вы хотите поделиться. Нажмите кнопку Y, чтобы поделиться, и вы сможете разместить его на различных социальных платформах.

* Социальные платформы могут различаться в зависимости от производителя телефона.

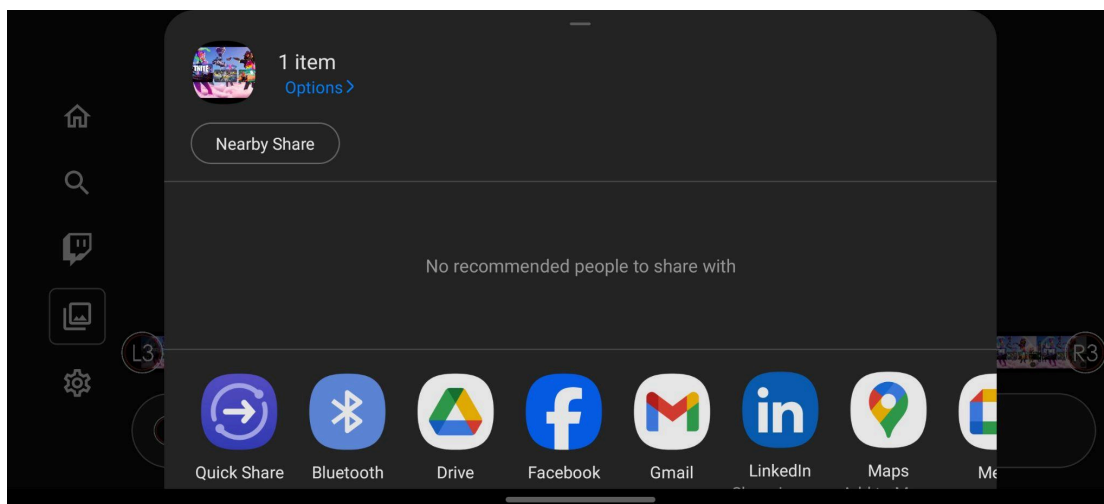

5 Стриминг на Twitch

Чтобы начать трансляцию на Twitch, выберите значок Twitch на главной странице. После входа в свой аккаунт вы сможете начать трансляцию игрового процесса со своего телефона.

* В правом верхнем углу экрана появится маленькая зеленая точка, указывающая на то, что идет трансляция. Зеленая точка исчезнет, когда трансляция завершится.

* Одновременная запись и трансляция в настоящее время не поддерживаются.

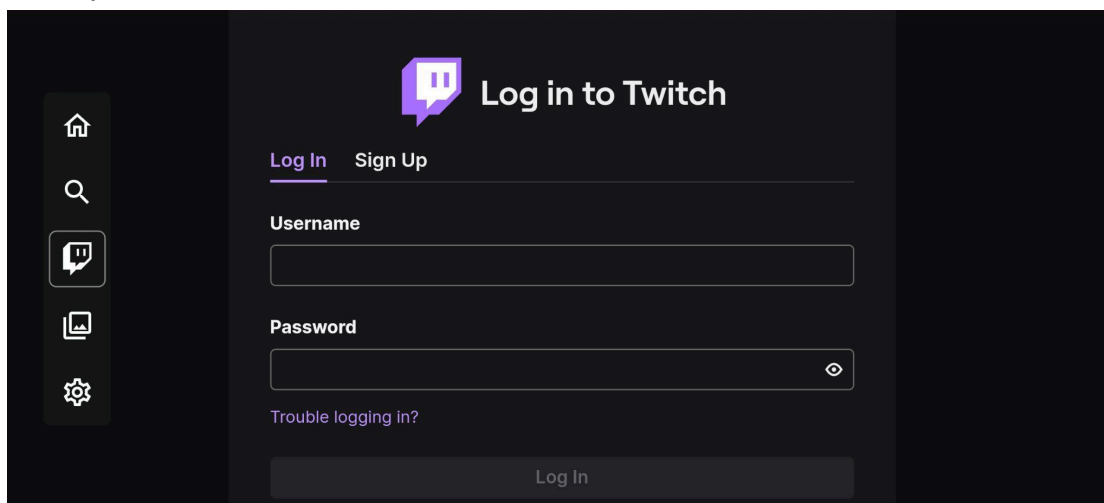

6 Прочие настройки

На главной странице выберите значок настроек. На странице аккаунта вы можете войти в систему или переключить аккаунт.

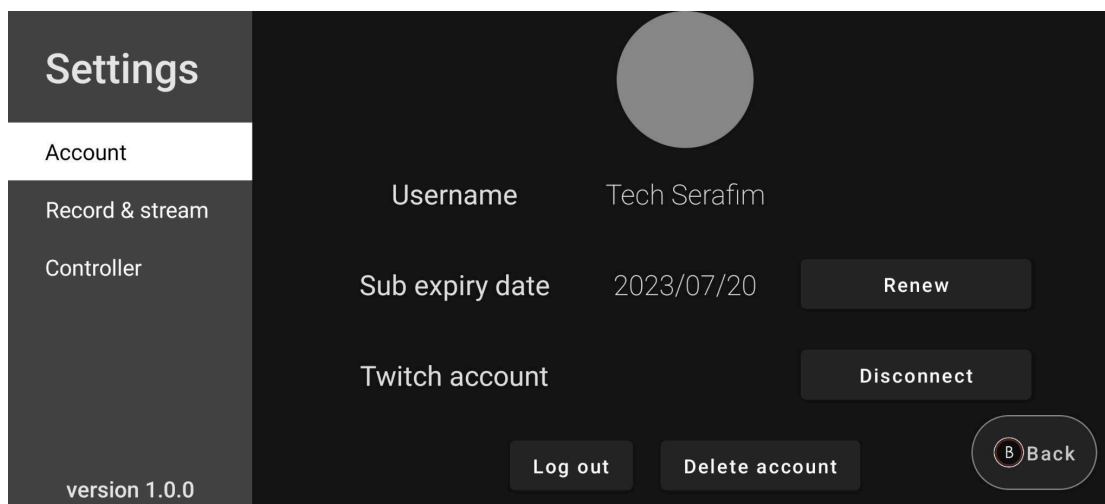

Страница "Запись и трансляция" позволяет настроить качество видео и громкость.

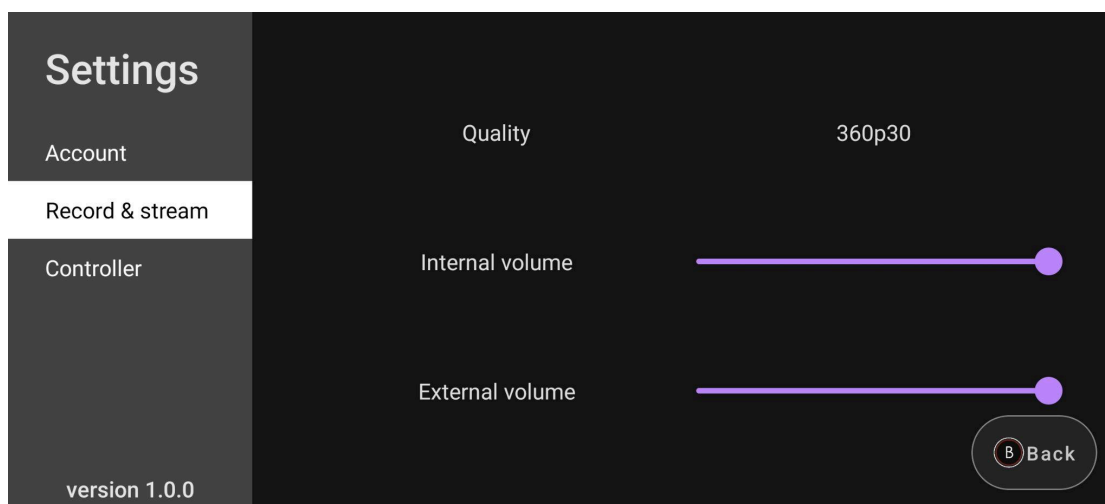

На странице контроллера доступны функции для проверки работоспособности кнопок и обновления прошивки.

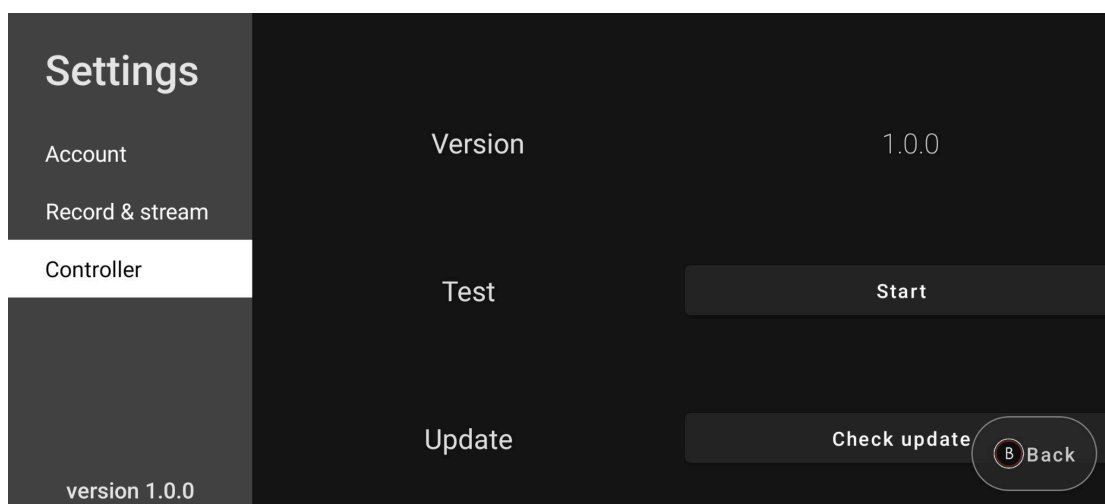

На странице проверки кнопок вы можете протестировать кнопки и джойстики, чтобы убедиться в их исправной работе. Чтобы

выйти со страницы проверки кнопок, нажмите и удерживайте кнопку Serafim.

Инструкции по подключению к ПК и планшету

Компьютер:

1. *Подключите кабель USB-C к порту USB на компьютере с поддержкой Windows 7 или выше.*
2. *Компьютер и планшет подключатся автоматически.*

Планшет:

1. *Подключите кабель USB-C к порту USB-C на планшете с поддержкой Android 8.0 или выше.*
2. *Компьютер и планшет подключатся автоматически.*

Технические характеристики

- *Размеры: 10,2 × 3,7 × 1,3 дюйма*
- *Вес: 5,1 унции*
- *Максимальная длина: подходит для телефонов длиной 17,9 см или меньше*
- *Толщина чехла для телефона: до 3 мм*
- *Быстрая зарядка: поддерживает Quick Charge*
- *Джойстики: джойстики с эффектом Холла, высота джойстика: 8,22 мм, угол наклона: 21 градус*
- *Триггеры: линейные триггеры с эффектом Холла с 256 ступенями. Ход клавиши: 5,11 мм*
- *Аудиоразъем: разъем для наушников 3,5 мм*
- *Совместимость: телефоны с Android 8.0 и выше, разъемы USB Type-C, OTG*
- *Разъемы: порт USB Type-C, разъем USB Type-C*

Часто задаваемые вопросы

Q1. Являются ли триггеры L2 и R2 чувствительными к нажиму?

A1: Да, триггеры L2 и R2 являются чувствительными к нажиму триггерами с эффектом Холла.

Q2. Какова приблизительная задержка при подключении контроллера?

A2: Контроллер использует проводное соединение с телефоном, с задержкой менее 3 миллисекунд.

Q3. Могу ли я подключить его к своему компьютеру для игры?

A3: Да, вы можете подключить его к компьютеру с Windows для игры.

Q4. Поддерживает ли он эмуляторы, такие как PPSSPP?

A4: Да, поддерживает.

Q5. Какую толщину чехла для телефона я могу использовать?

A5: Рекомендуем использовать чехол для телефона толщиной 3 мм или меньше.

Q6. Какие системы поддерживает приложение для контроллера?

A6: Специальное приложение Serafim Console в настоящее время поддерживает Android 8.0 и выше. Смартфоны должны иметь порт USB Type-C и поддержку OTG (On-The-Go). Обратите внимание, что если ваш телефон не указан в списке ниже, это не обязательно означает, что он несовместим с геймпадом Serafim S3. Это просто значит, что мы все еще работаем над подтверждением его совместимости. По мере подтверждения совместимости с новыми моделями мы будем продолжать обновлять этот список.

Google Pixel 7 Series,6 Series,5 Series,4,4XL,3,3XL,2, 2XL

LG G7 ThinQ

Samsung Galaxy S8, S8+, S10, S10+, S20, S21, S22, S23

Samsung Galaxy Note9,8, Note10, Note10+, Note20 Ultra 5G

Samsung Galaxy Z Flip4, Flip3, Flip

Samsung Galaxy A33, A53

Honor 50

Series Nothing 1

Series Oppo Find X5 Pro

Series OnePlus 9 Pro

Series P30 PO

Realme 7 Pro

vivo Pro+

Xiaomi POCO X3 Pro

Меры предосторожности

Если у вас возникнут проблемы с эксплуатацией устройства и устранение неполадок не помогает, пожалуйста, отключите устройство и свяжитесь с нашей онлайн-службой поддержки или посетите <https://serafim-tech.com/contact/> для получения помощи. Ни в коем случае не пытайтесь разбирать или ремонтировать это устройство, так как это приведет к аннулированию гарантии.

Держите устройство вдали от жидкостей или любой влажной среды. Эксплуатируйте это устройство в идеальном диапазоне температур (от 0°C (32°F) до 45°C (113°F)). Если температура превышает идеальный диапазон, выключите устройство, пока температура не вернется в идеальный диапазон.

Регистрация продукта

Пожалуйста, зарегистрируйтесь на нашем сайте, гарантийный срок составляет 12 месяцев с даты прибытия.

- Зарегистрируйтесь сейчас
<https://serafim-tech.com/register/>



Название продукта		Серийный номер продукта	
Дата покупки		Имя клиента	
Название магазина		Сумма покупки	

Информация о соответствии

Декларация о соответствии Федеральной комиссии по связи

Это устройство соответствует части 15 Правил FCC. Эксплуатация регулируется следующими двумя условиями: (1) Это устройство не должно вызывать вредных помех, и (2) это устройство должно принимать любые полученные помехи, включая помехи, которые могут вызвать нежелательную работу.

FCC Statement

Это устройство соответствует Части 15 Правил FCC. Эксплуатация регулируется следующими двумя условиями: (1) Это устройство не должно вызывать вредных помех, и (2) это устройство должно принимать любые полученные помехи, включая помехи, которые могут вызвать нежелательную работу.

FCC Caution

Изменения или модификации, явно не одобренные стороной, ответственной за соответствие, могут привести к аннулированию права пользователя на эксплуатацию оборудования.

Примечание

Это оборудование было протестировано и признано соответствующим ограничениям для цифровых устройств класса B в соответствии с частью 15 Правил FCC. Эти ограничения разработаны для обеспечения разумной защиты от вредных помех в жилых помещениях. Это оборудование генерирует, использует и может излучать радиочастотную энергию и, если оно установлено и используется не в соответствии с инструкциями, может вызывать вредные помехи для радиосвязи. Однако нет гарантии, что помехи не возникнут в конкретной установке. Если это оборудование действительно вызывает вредные помехи для радио- или телевизионного приема, что можно определить, выключив и включив оборудование, пользователю рекомендуется попытаться устранить помехи одним или несколькими из следующих способов:

- Переориентируйте или переместите приемную антенну.
- Увеличьте расстояние между оборудованием и приемником.
- Подключите оборудование к розетке в цепи, отличной от той, к

которой подключен приемник.
Обратитесь за помощью к дилеру или опытному радио-/телевизионному технику.

RoHS
compliant

CE UK CA



FCC



外箱

