

Serafim

Serafim S3

INHALT

Was ist in der Schachtel?.....	2
Befestige das Serafim S3 an einem Telefon.....	3
Entferne das Serafim S3 von einem Telefon.....	4
Controller-Tasten und Anschlüsse.....	5
Haftungsausschluss.....	6
Garantie.....	6
Einführung in die Serafim Console App.....	7
PC- und Tablet-Verbindungsanleitung.....	20
Technische Spezifikationen.....	20
Häufig gestellte Fragen.....	20
Sicherheitshinweise.....	23
Produktregistrierung.....	23
Konformitäts Informationen.....	24

Was ist in der Schachtel?

A

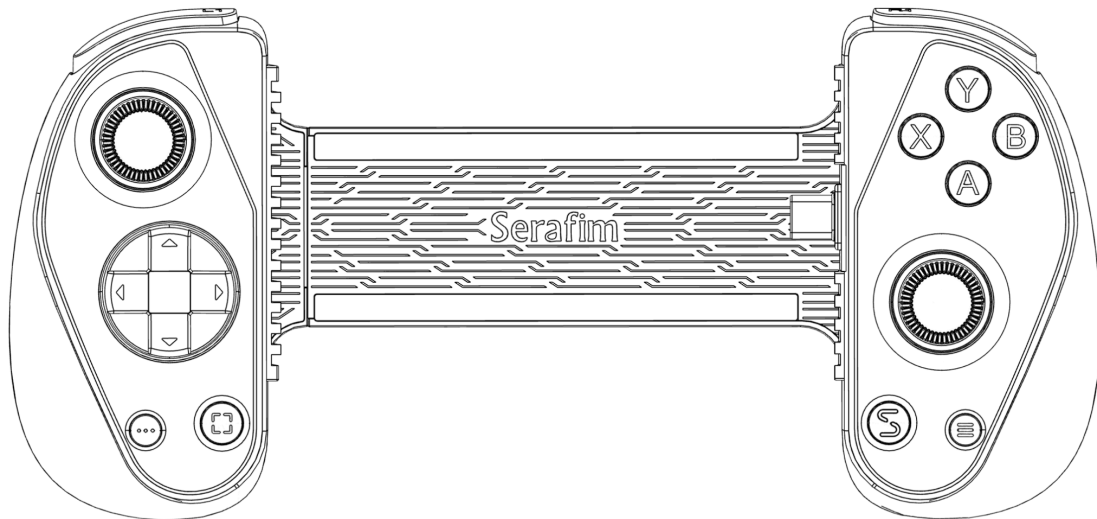

A. Serafim S3 Cloud Gaming-Controller

Befestige das Serafim S3 an einem Telefon

- 1 Richten Sie die Oberseite Ihres Telefons mit der linken Seite des Controllers aus.
- 2 Dehnen Sie den Controller, bis er der Länge Ihres Telefons entspricht.

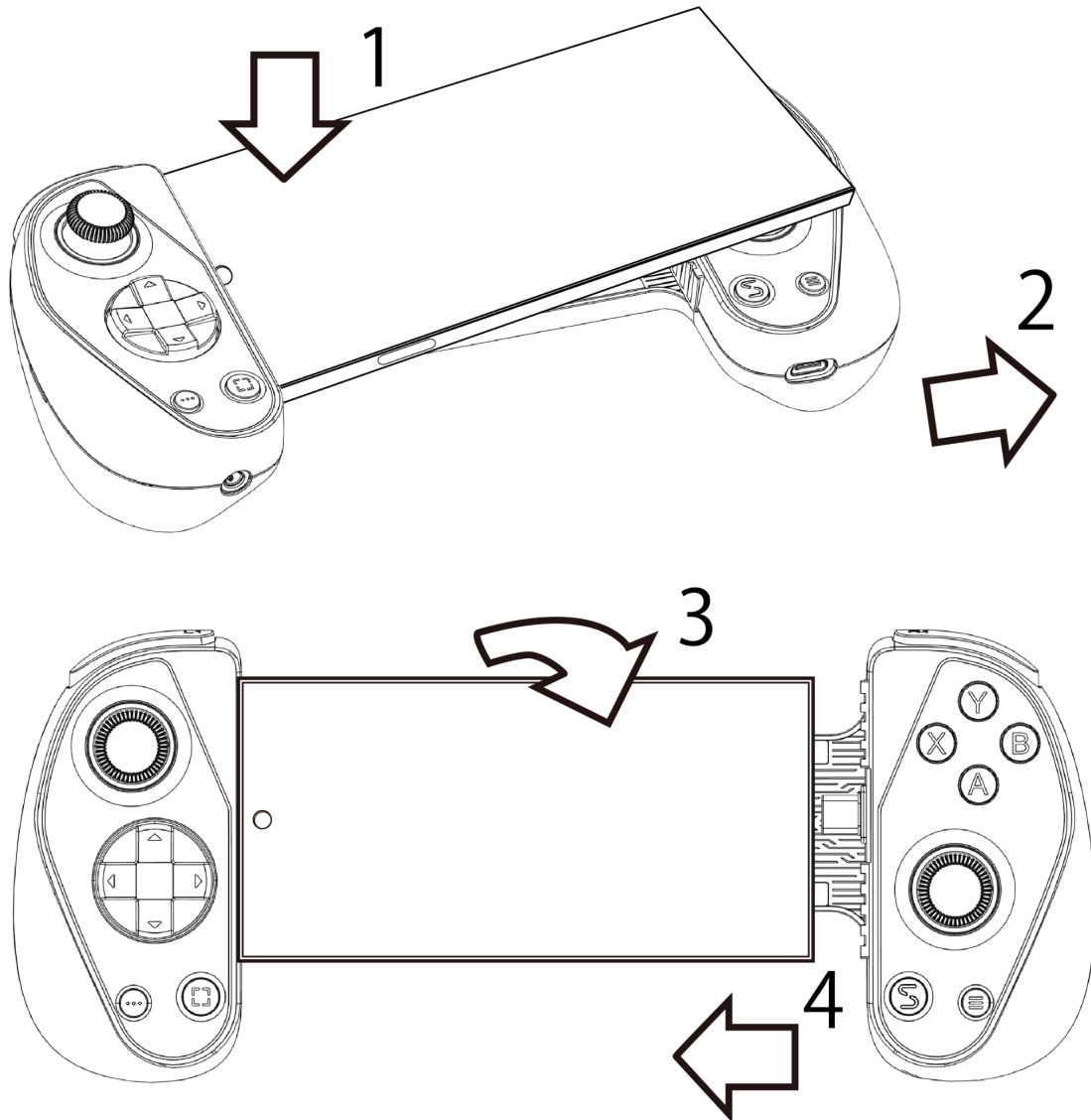

3. Legen Sie Ihr Telefon in den Controller.
4. Stecken Sie den USB Type-C-Anschluss des Controllers in den entsprechenden Port Ihres Telefons.

Entferne das Serafim S3 von einem Telefon

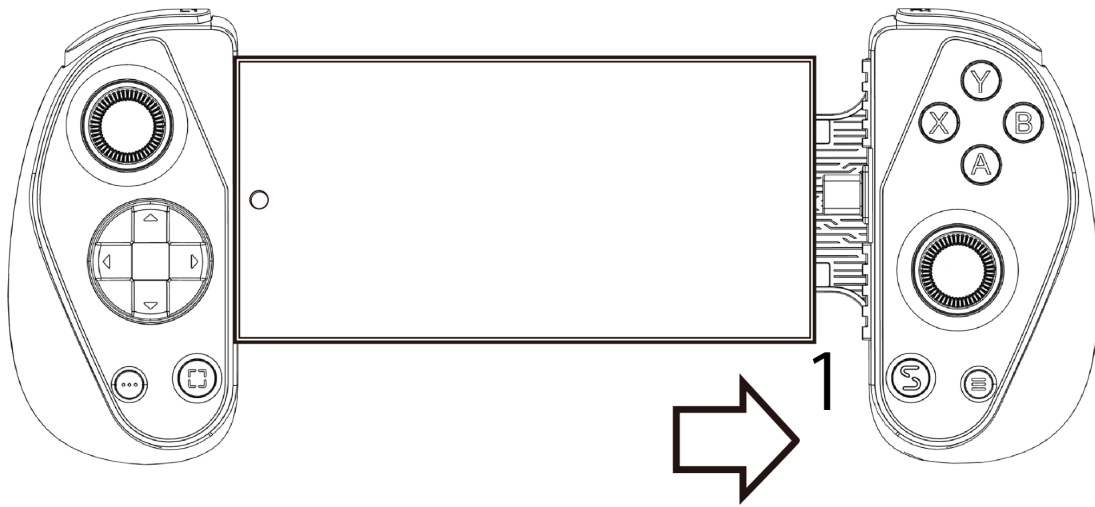

1. Ziehen Sie den Controller auseinander, bis der USB-Anschluss vollständig aus dem USB-Port des Telefons heraus ist.
2. Heben Sie das Telefon an, um es vom Controller zu trennen.

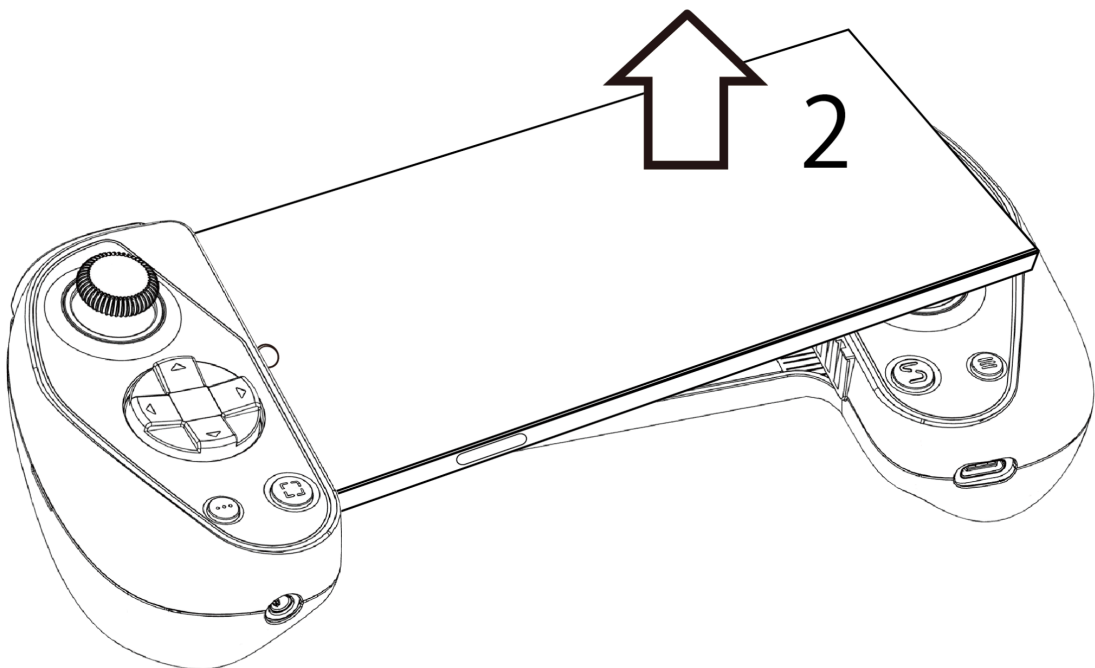

Controller-Tasten und Anschlüsse

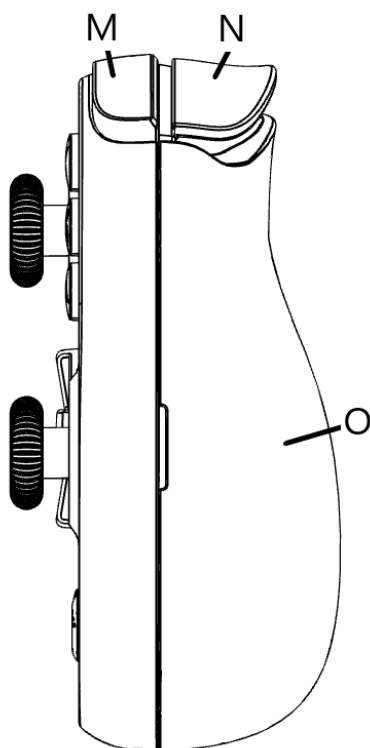
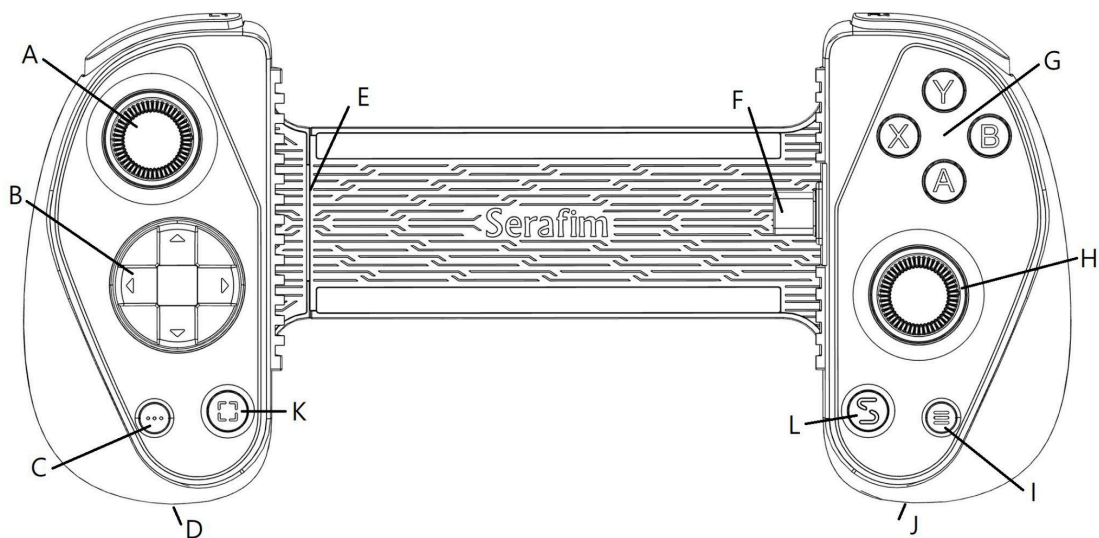

- A. Linker Hall-Effekt Analog-Joystick/L3-Taste
- B. D-Pad (Steuerkreuz)
- C. Auswahl-Taste
- D. 3,5-mm-Kopfhöreranschluss
- E. Dehbare Halterung
- F. USB Type-C-Anschluss
- G. A/B/X/Y-Tasten
- H. Rechter Hall-Effekt Joystick/R3-Taste
- I. Menü-Taste
- J. USB Type-C-Anschluss: Unterstützt Schnellladung für Ihr Telefon, sodass Sie gleichzeitig aufladen und spielen können.
- K. Screenshot-/Aufnahmetaste: Kurzer Druck, um einen Screenshot zu machen, langer Druck, um eine Aufnahme zu starten.
- L. Serafim-Taste
- M. R1/L1-Tasten
- N. R2/L2-Tasten Druckempfindliche analoge Trigger
- O. Austauschbare ergonomische Griffe

Haftungsausschluss

Copyright©

© Serafim Tech. Inc. Alle Rechte vorbehalten.

Kein Teil dieses Handbuchs, einschließlich der darin beschriebenen Produkte und Software, darf ohne die ausdrückliche schriftliche Genehmigung von Serafim Tech. Inc. reproduziert, übertragen, abgeschrieben, in einem Abrufsystem gespeichert oder auf andere Weise verwendet werden.

Für weitere Informationen besuchen Sie bitte die offizielle Website von Serafim.: <https://www.serafim-tech.com>

- Produkt-Support-Seite
<https://serafim-tech.com/support/>



Sollten Sie jedoch auf Probleme stoßen, beantworten wir gerne alle Ihre Anliegen unter sales@serafim-tech.com.

- Online-Chat-Support
<https://m.me/850793468343632>



Garantie

Dieses Produkt ist durch eine einjährige Serafim-Garantie abgedeckt. Folgendes ist nicht durch die Garantie abgedeckt:

1. Produkte, die repariert, modifiziert oder verändert wurden, es sei denn, diese Reparatur, Modifikation oder Veränderung wurde schriftlich von Serafim autorisiert.
2. Die Garantiefrist beginnt am Kaufdatum, wie es auf der Rechnung oder dem Beleg des autorisierten Händlers oder Distributors angegeben ist.

*** Sollten Unstimmigkeiten zwischen den Beschreibungen und Bildern in diesem Handbuch und dem tatsächlichen Produkt bestehen, gilt das tatsächliche Produkt. Serafim Tech. Inc. behält sich das Recht vor, diese Garantie zu interpretieren.**

Einführung in die Serafim Console App

1 Ersteinrichtung der Serafim-Konsolen-App

1.1 Melden Sie sich mit Ihrem Google-Konto in der App an.

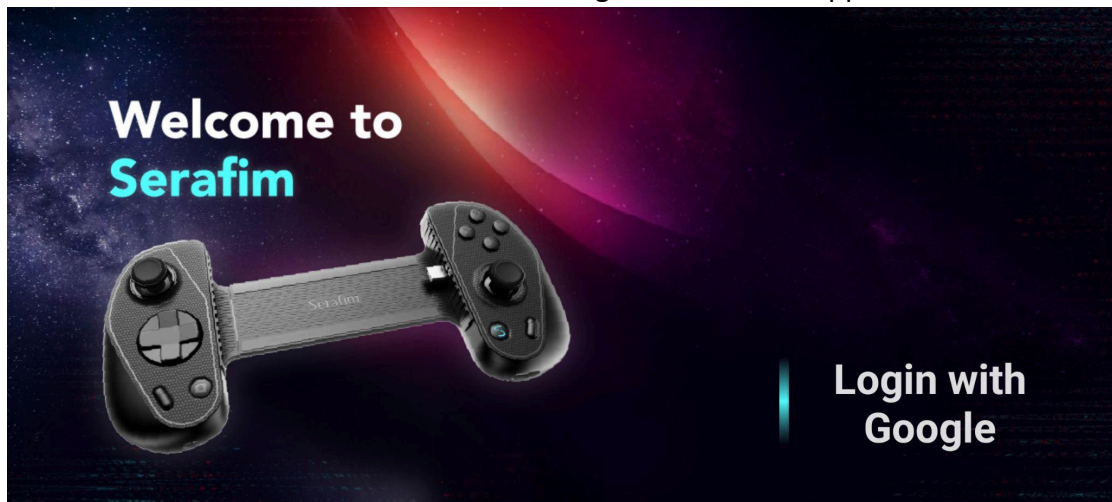

1.2 Befolgen Sie die Anweisungen in der App, um die erforderlichen Berechtigungen zu erteilen.

 **Recording Permission**
Please enable to use the live streaming feature.

 **Appear on Top**
Please enable to use the one-click return function.

 **USB Permission**
Please enable to use the screenshot function.

 **Notifications**
Allowing notifications to receive latest information. You can always disable notifications in the settings.

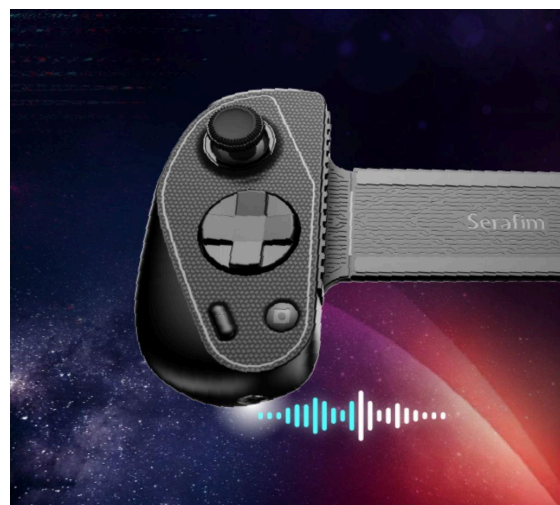



Recording Permission

Please enable to use the live streaming feature.



Appear on Top

Please enable to use the one-click return function.



USB Permission

Please enable to use the screenshot function.



Notifications

Allowing notifications to receive latest information. You can always disable notifications in the settings.



Recording Permission

Please enable to use the live streaming feature.



Appear on Top

Please enable to use the one-click return function.



USB Permission

Please enable to use the screenshot function.



Notifications

Allowing notifications to receive latest information. You can always disable notifications in the settings.

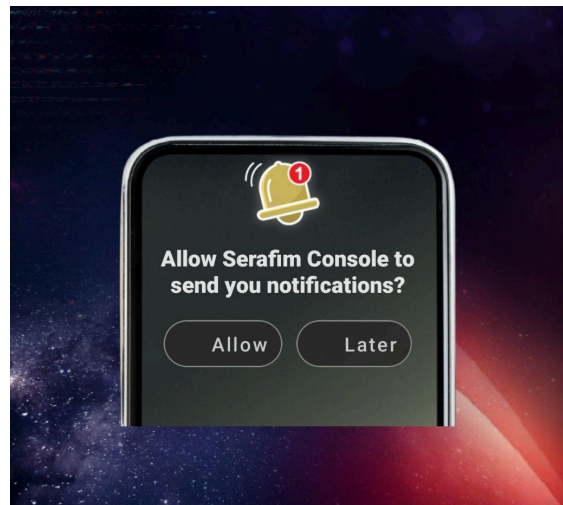

1.3 Nachdem die Einrichtung abgeschlossen ist, gelangen Sie zum Hauptbildschirm.



2 Navigation
2.1 Übersicht des Hauptbildschirms

Die Symbole auf der linken Seite von oben nach unten sind: Startbildschirm, Suche, Twitch-Live Streaming, Video-Bearbeitungs- und Freigabefunktion, Einstellungen. Die oben angezeigte Spielreihe ist eine Liste der installierten Spiele, wobei das zuletzt gespielte Spiel zuerst angezeigt wird.



Verschiedene Spielkategorien auf dem Hauptbildschirm

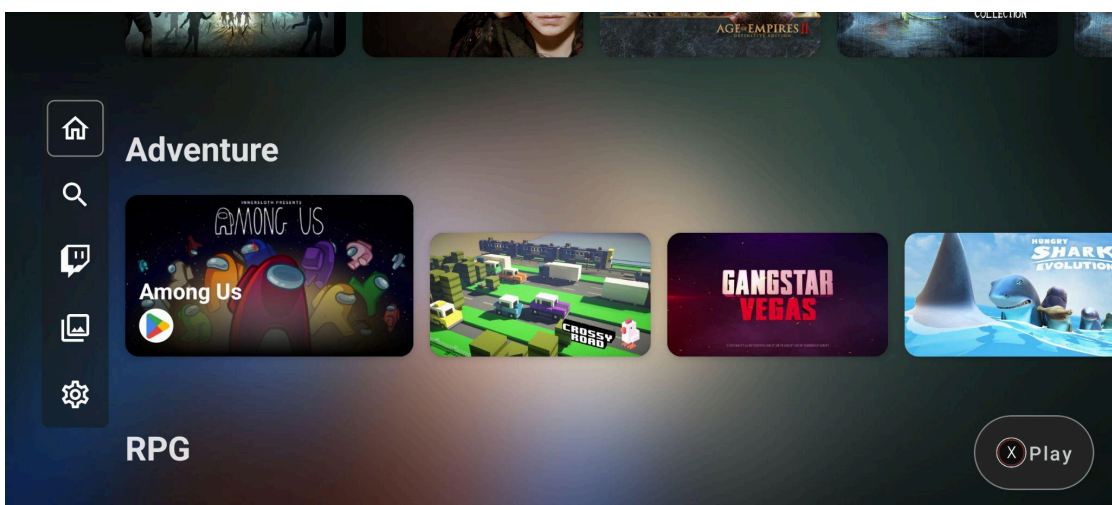
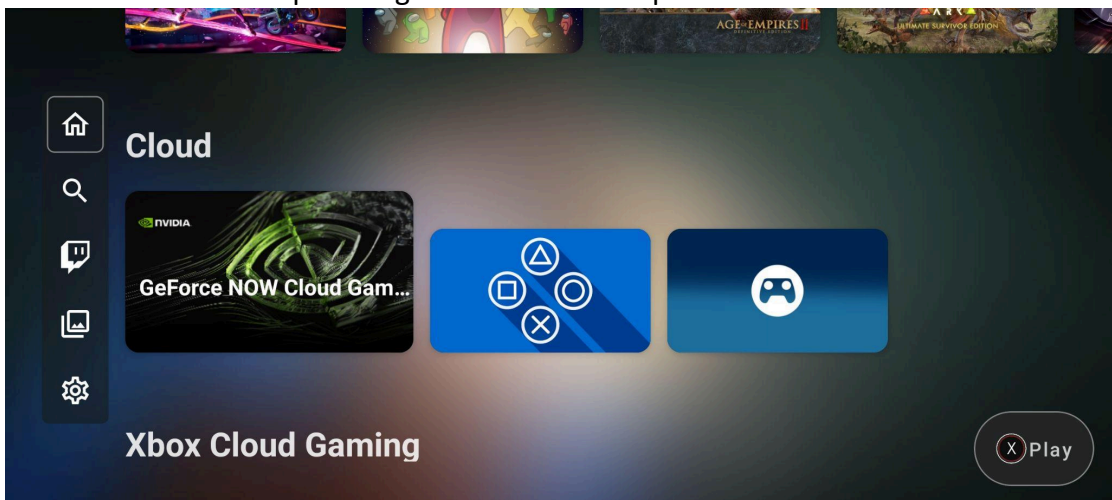

- 3 Spielablauf
Wählen Sie ein Spiel aus und drücken Sie die X-Taste, um es zu spielen.

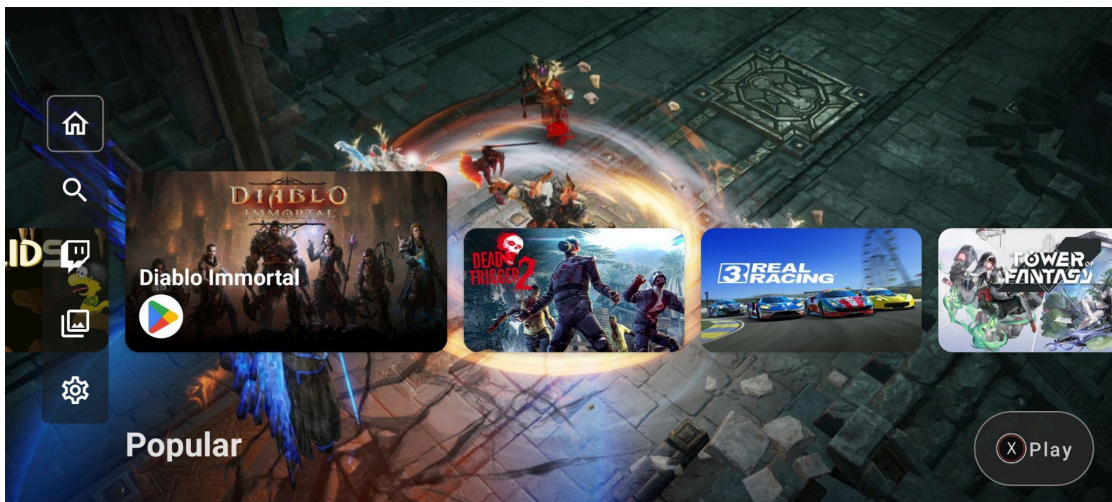

Oder drücken Sie die A-Taste, um zum Bildschirm mit der Spielbeschreibung zu gelangen, und drücken Sie dann die X-Taste, um das Spiel zu starten.

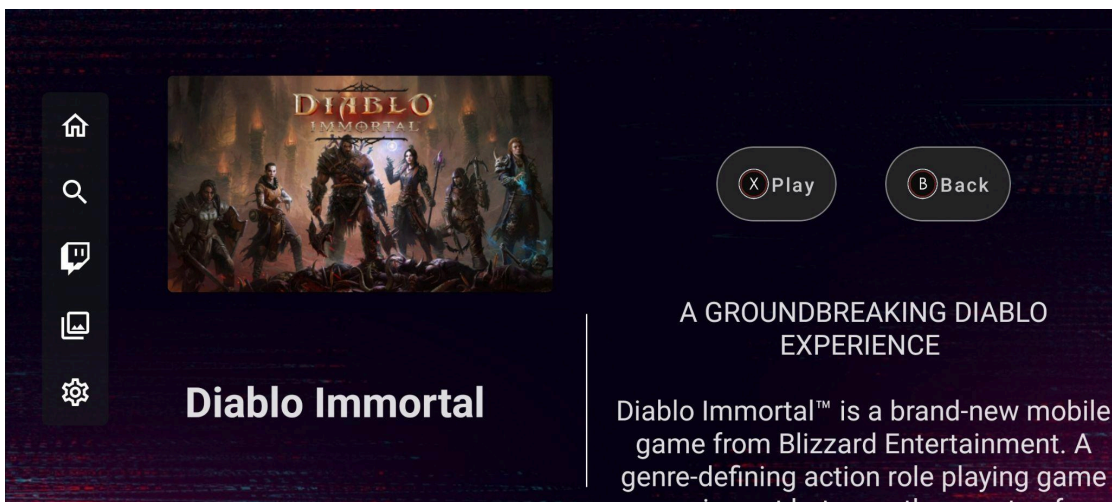

3.1 Google Play

Um ein Spiel aus dem Google Play Store zu spielen, wählen Sie einfach das Spiel Symbol mit dem Google Play-Logo in der unteren linken Ecke des Thumbnails aus und drücken Sie die X-Taste.

3.2 Xbox Cloud Gaming

* Um Xbox Cloud Gaming zu spielen, benötigen Sie ein Xbox Game Pass Unlimited-Abonnement. Eine Liste der Regionen für Cloud-Gaming-Dienste finden Sie auf der Xbox Game Pass-Website. Um ein Spiel aus Xbox Cloud Gaming zu spielen, wählen Sie einfach das Spiel Symbol mit dem Xbox-Logo in der unteren linken Ecke des Thumbnails aus und drücken Sie die X-Taste.

* Die Flüssigkeit des Cloud-Gamings hängt von Ihrer aktuellen Internetgeschwindigkeit ab.

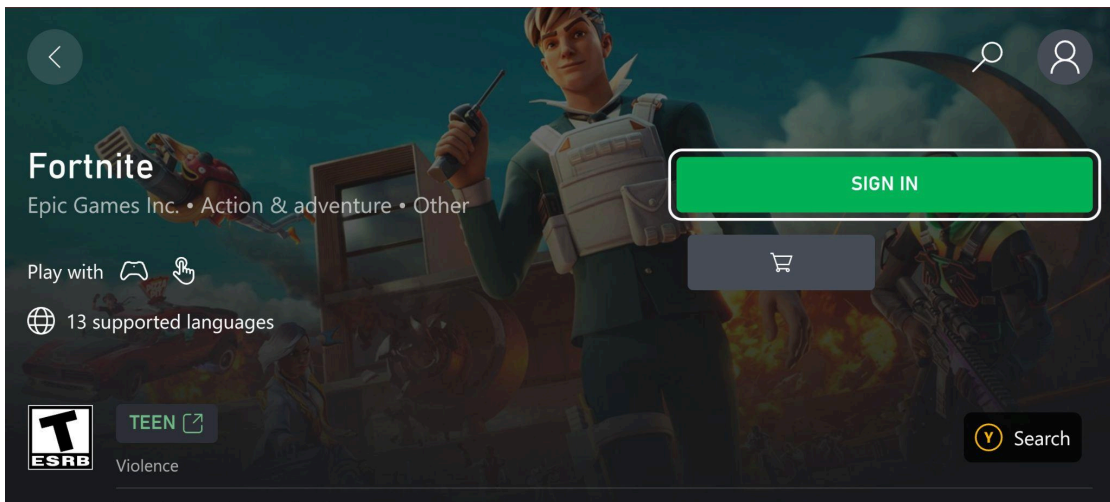

3.3 GeForce Now: Cloud-Gaming-Dienst

* Sie müssen ein GeForce Now-Abonnement haben, um GeForce Now zu spielen. Um GeForce Now zu spielen, wählen Sie einfach das GeForce Now-Symbol im Cloud-Bereich des Hauptbildschirms aus.

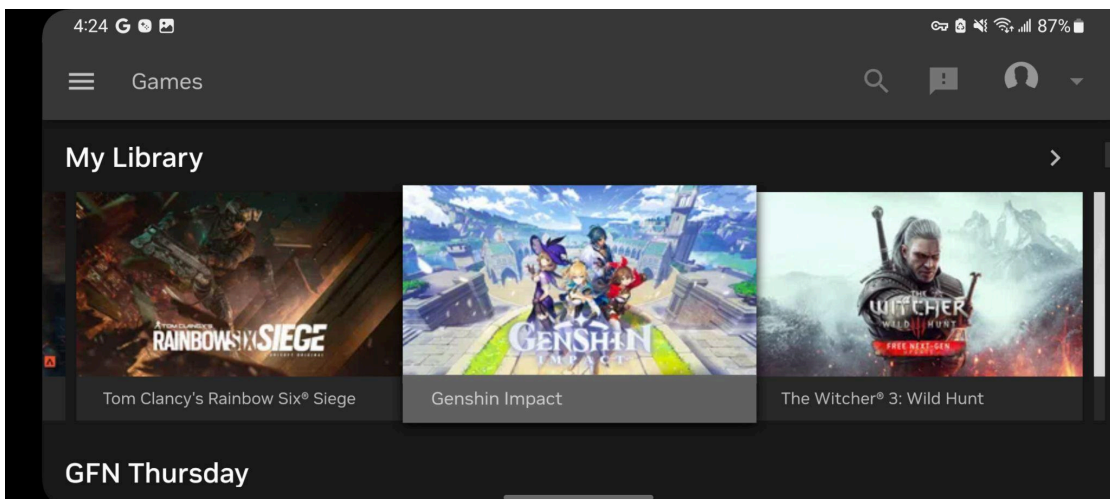

Nachdem Sie sich in Ihr Konto eingeloggt haben, verknüpfen Sie Ihre bestehenden Spielkonten, wie Epic Games, Ubisoft und Steam, in den Einstellungen.

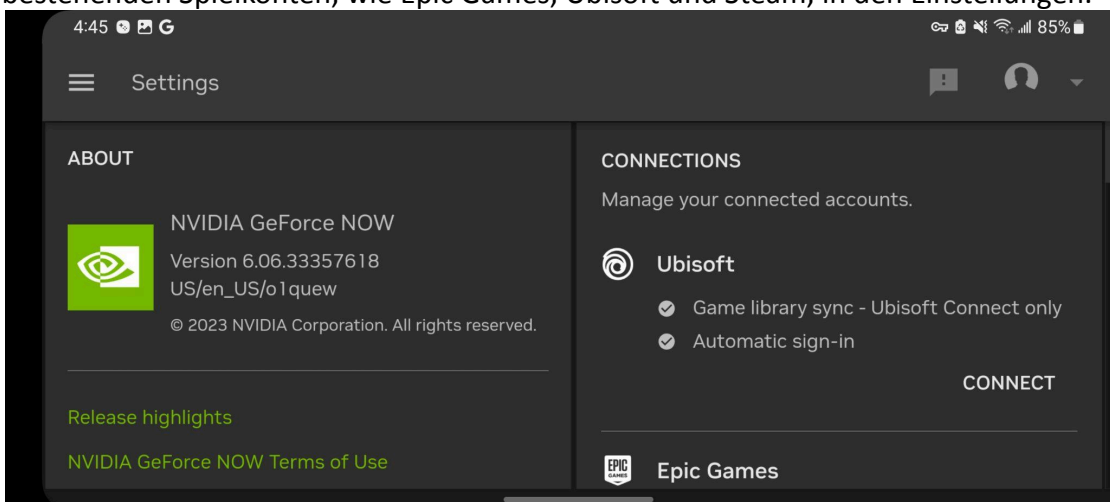

Sie können dann Cloud-Gaming starten oder kostenlose Spiele auf GeForce Now spielen.

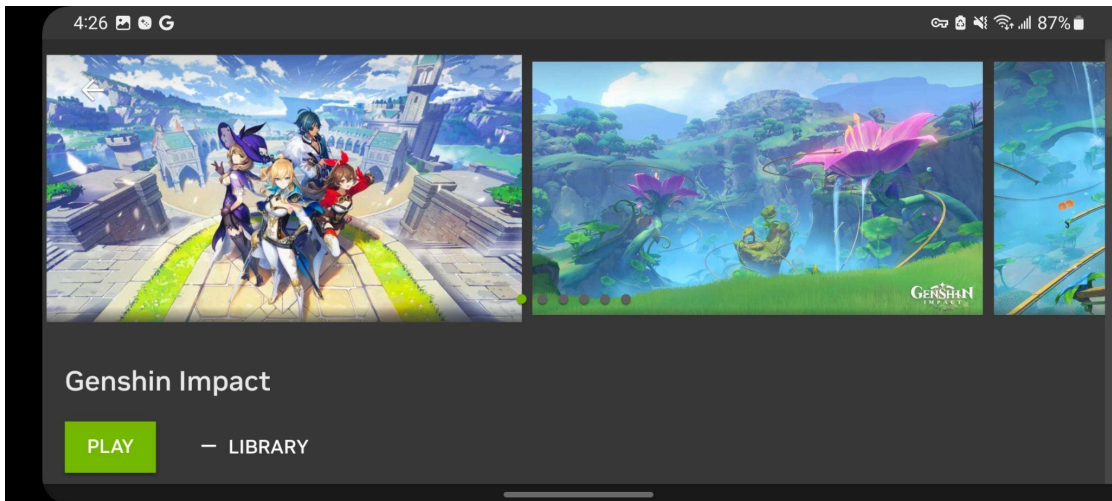

3.4 PlayStation 4/5: Fernwiedergabe

* Sie müssen eine PlayStation 4- oder PlayStation 5-Konsole sowie ein PlayStation Network (PSN)-Konto haben, um eine PlayStation 4 oder 5 remote zu spielen.

1. Laden Sie die PSPlay-App aus dem Google Play Store herunter.
2. Wählen Sie das PSPlay-Symbol im Cloud-Bereich des Hauptbildschirms aus.
3. Melden Sie sich bei Ihrem PSN-Konto an.

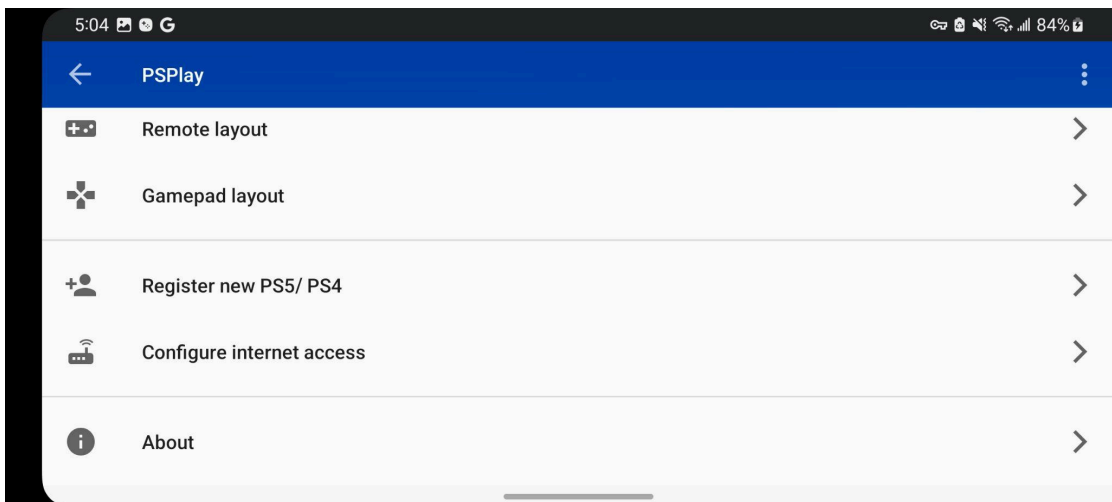

4. Drücken Sie 'Neuen PS5/PS4 registrieren', um Ihre PlayStation 5 oder 4 zu verbinden

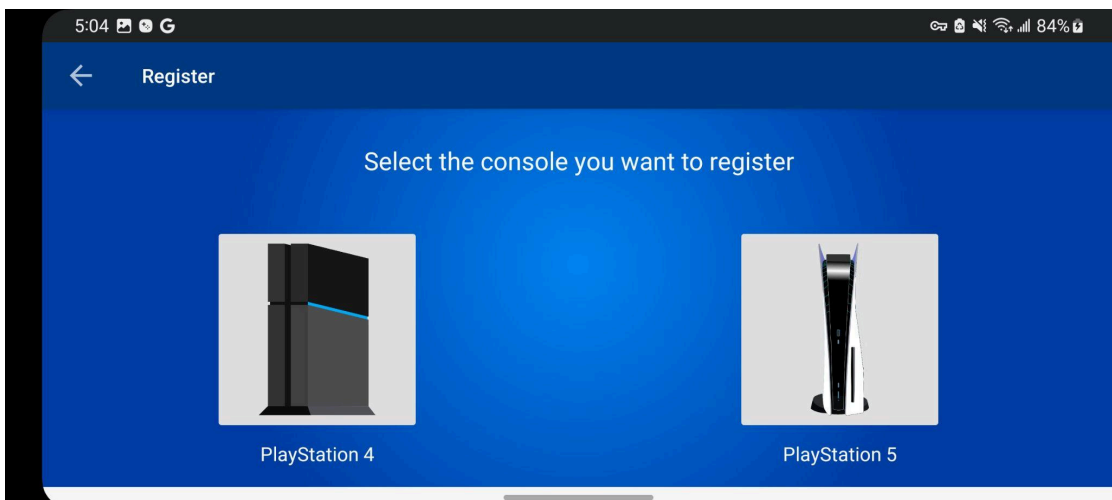

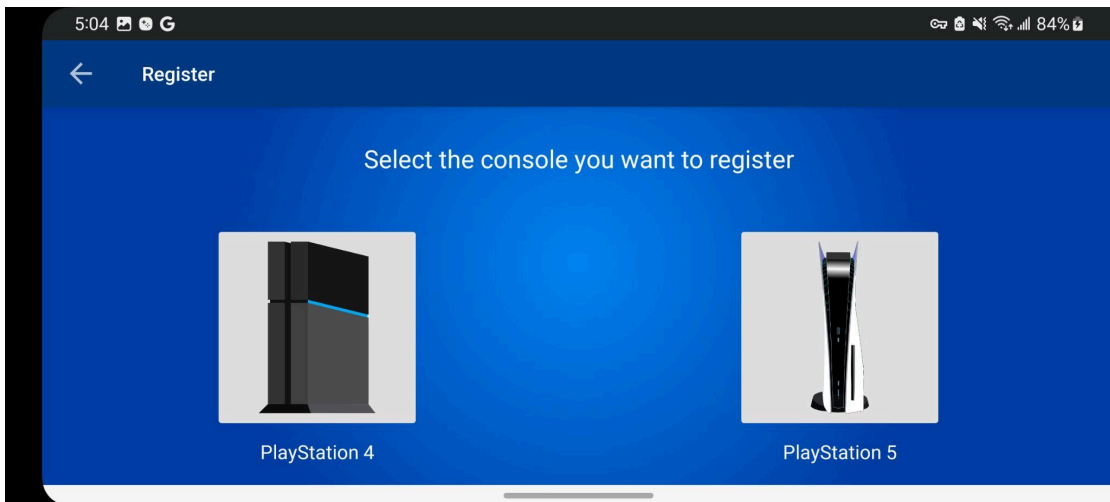

5. Wählen Sie 'Remote Connect' oder 'Local Connect', um Ihre Spielkonsole remote zu spielen.

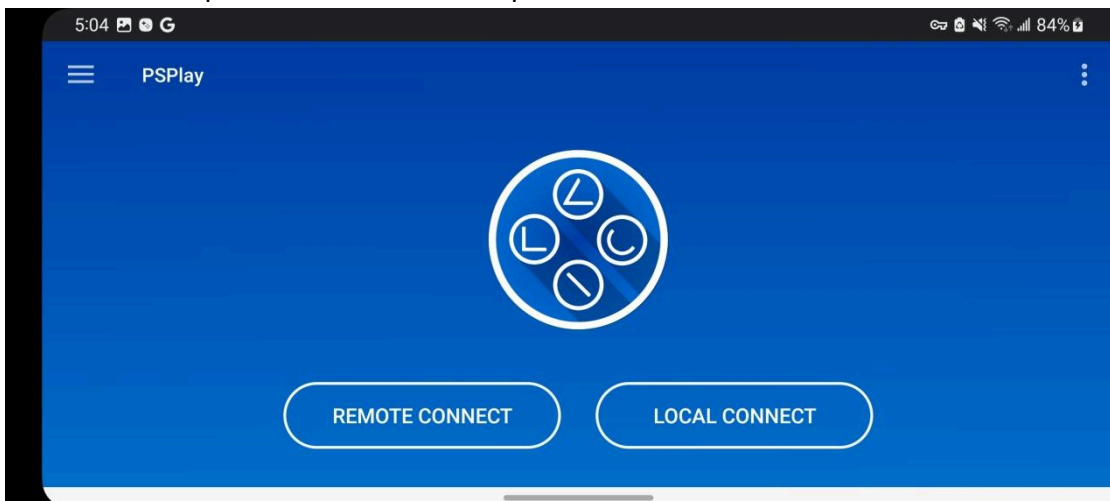

3.5 Steam Link: Cloud-Gaming

* Sie müssen ein Steam-Konto haben, um Steam Link zu verwenden.

1. Wählen Sie das Steam Link-Symbol im Cloud-Bereich des Hauptbildschirms aus.
2. Melden Sie sich bei Ihrem Steam-Konto an.
3. Befolgen Sie die Anweisungen in der App, um die Einrichtung vorzunehmen.
4. Drücken Sie 'Starten Sie das Spiel', um zu spielen.

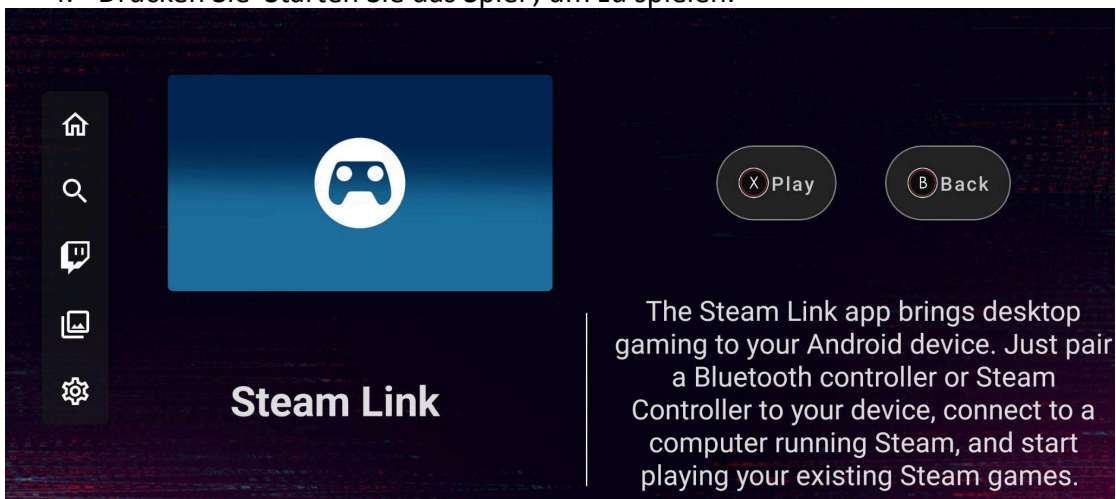



4 Screenshot-/Aufnahme- und Bearbeitungs-/Freigabe Funktionen

4.1 Screenshot/Aufnahme

Um die Aufnahme zu starten, drücken Sie lange auf die Screenshot-/Aufnahmetaste. In der oberen rechten Ecke des Bildschirms erscheint ein grüner Punkt, der anzeigt, dass Sie aufnehmen, und auf dem Telefonbildschirm wird eine Benachrichtigung angezeigt.

* Gleichzeitiges Aufzeichnen und Streamen wird derzeit nicht unterstützt.

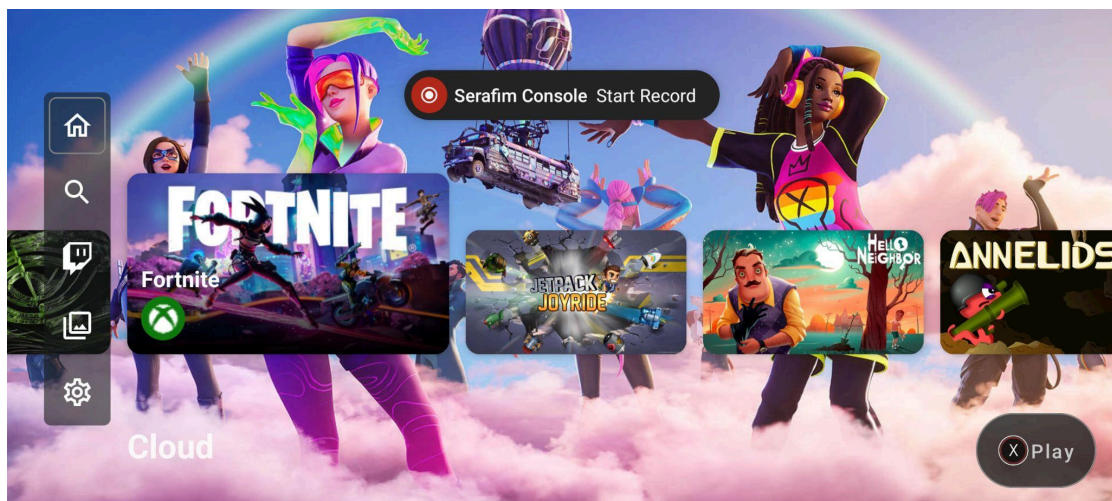

Gleichzeitiges Aufzeichnen und Streamen wird derzeit nicht unterstützt.

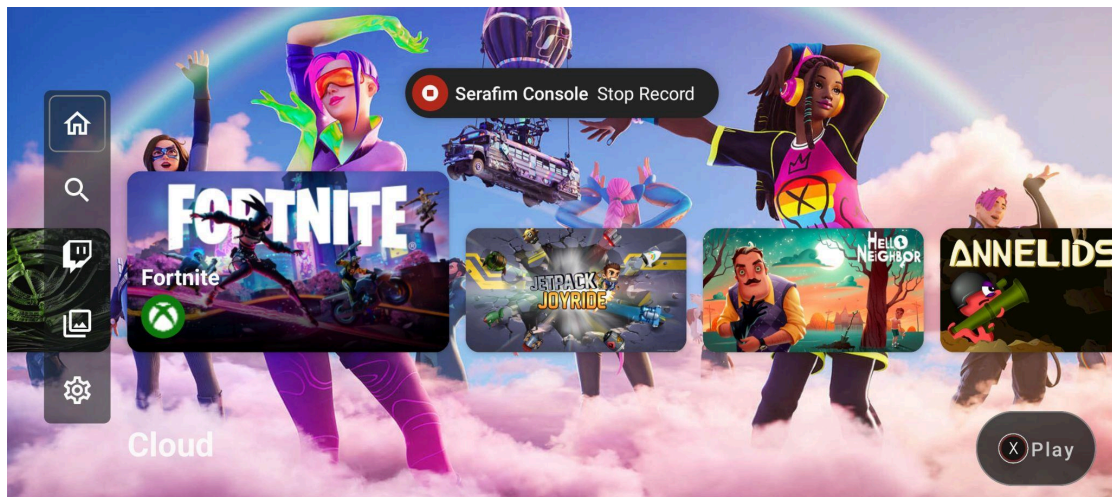

Um einen Screenshot zu machen, drücken Sie einfach kurz die Screenshot-/Aufnahmetaste. Aufgenommene Dateien können auf der Seite zum Bearbeiten und Teilen von Videos angezeigt werden.

4.2 Aufgezeichnete Videos bearbeiten

Wählen Sie auf der Seite zum Bearbeiten und Teilen von Videos das Video aus, das Sie bearbeiten möchten.

* Die zuletzt aufgezeichnete Datei befindet sich unten auf der Seite.

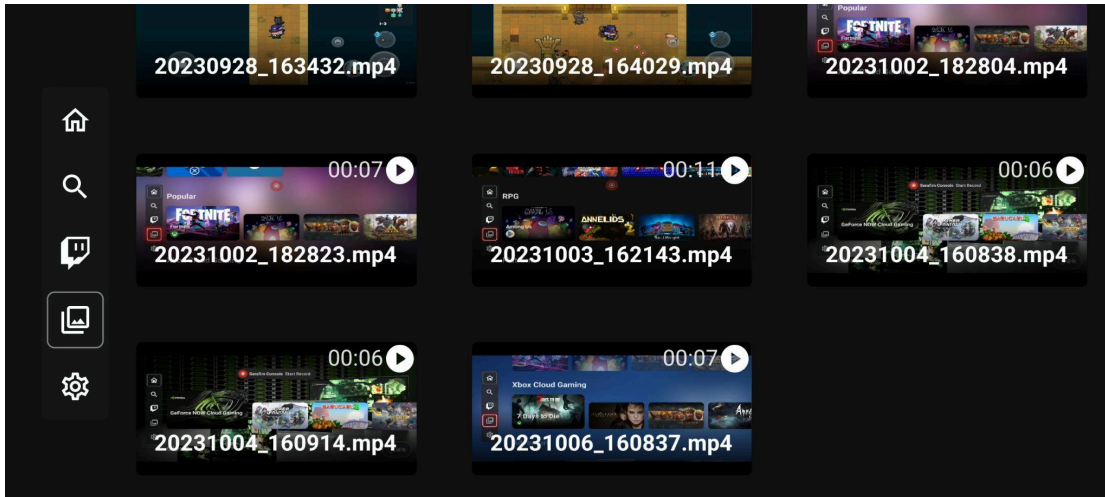

Drücken Sie L3 (linker Joystick) und R3 (rechter Joystick), um L3 und R3 im Video zu bewegen und das Video auf die gewünschte Länge zu kürzen. Drücken Sie zum Kürzen die A-Taste.

* Das zugeschnittene Video wird automatisch unten auf der Seite mit der aufgezeichneten Datei hinzugefügt.



4.3 Aufgezeichnete Videos teilen

Wählen Sie auf der Seite zum Bearbeiten und Teilen von Videos das Video aus, das Sie teilen möchten. Drücken Sie zum Teilen die Y-Taste. Sie können es dann auf verschiedenen sozialen Plattformen teilen.

* Die sozialen Plattformen können je nach Telefonhersteller variieren.

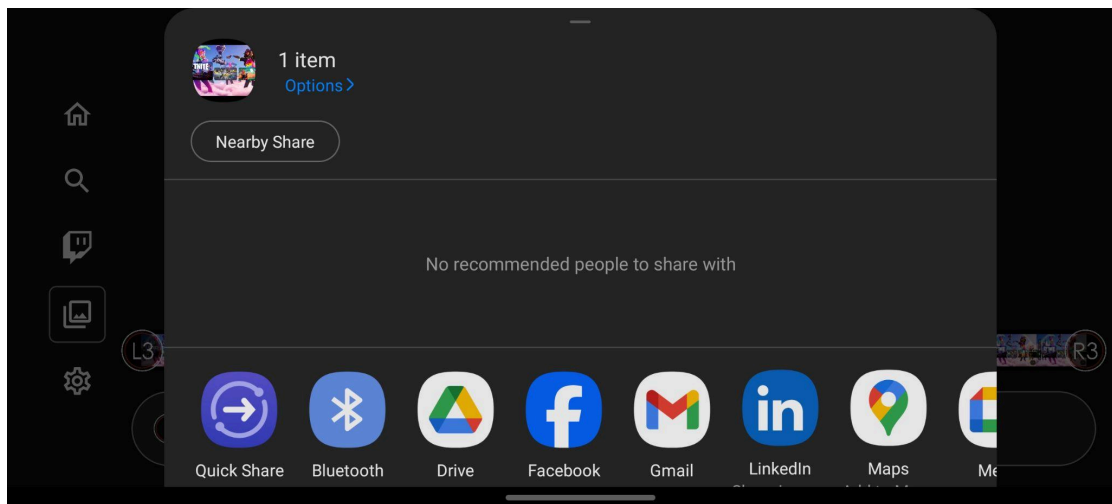

5 Twitch-Streaming

Um mit dem Twitch-Streaming zu beginnen, wählen Sie das Twitch-Symbol auf der Hauptseite. Nach dem Einloggen in Ihr Konto können Sie mit dem Streamen von Gameplay auf Ihrem Handy beginnen.

* Ein kleiner grüner Punkt erscheint in der oberen rechten Ecke des Bildschirms, um anzuzeigen, dass Sie streamen. Der grüne Punkt verschwindet, wenn Sie nicht mehr streamen.

* Gleichzeitige Aufnahme und Streaming werden derzeit nicht unterstützt.

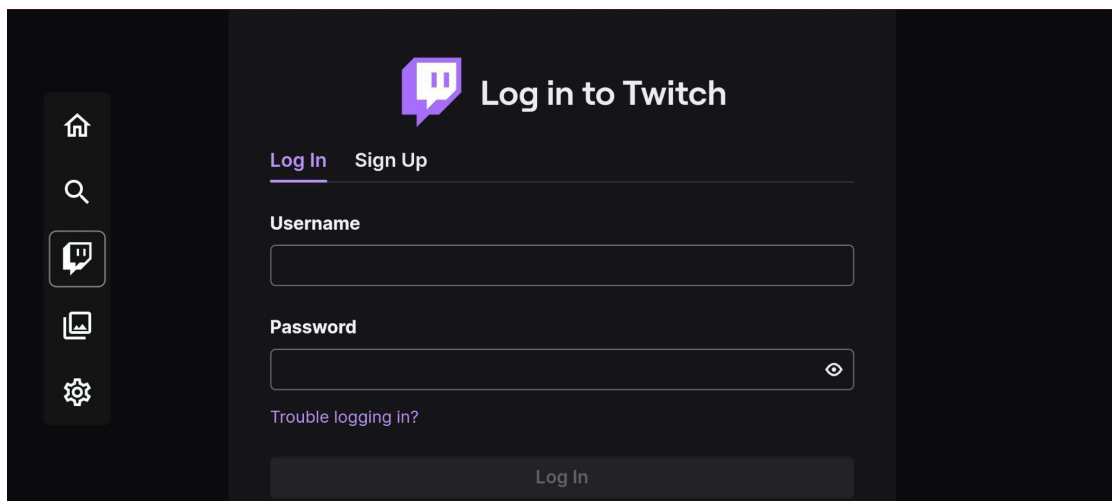

6 Verschiedene Einstellungen

Wählen Sie auf der Hauptseite das Symbol „Einstellungen“. Auf der Seite „Konto“ können Sie sich anmelden oder zwischen Konten wechseln.

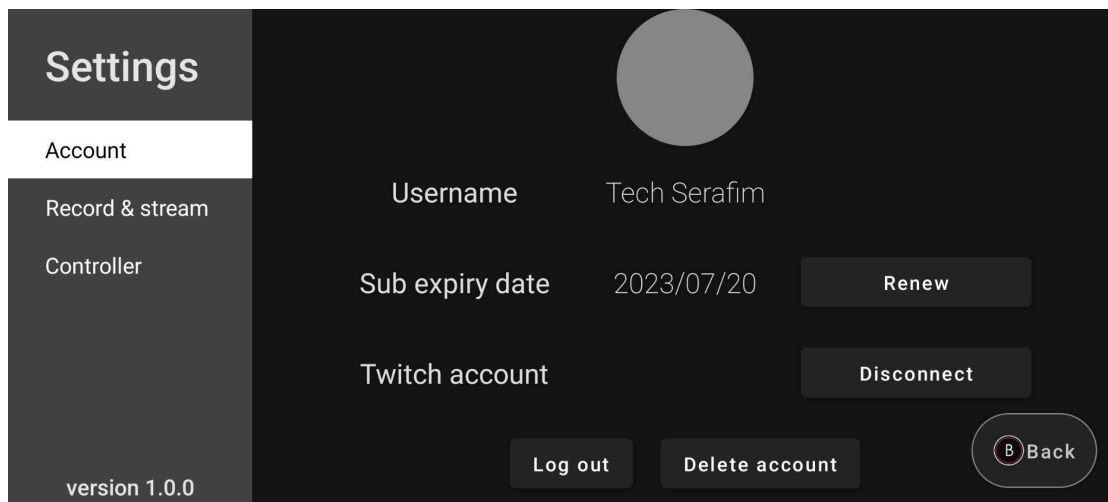

Auf der Seite „Aufzeichnen und Streamen“ können Sie die Videoqualität und Lautstärke einstellen.

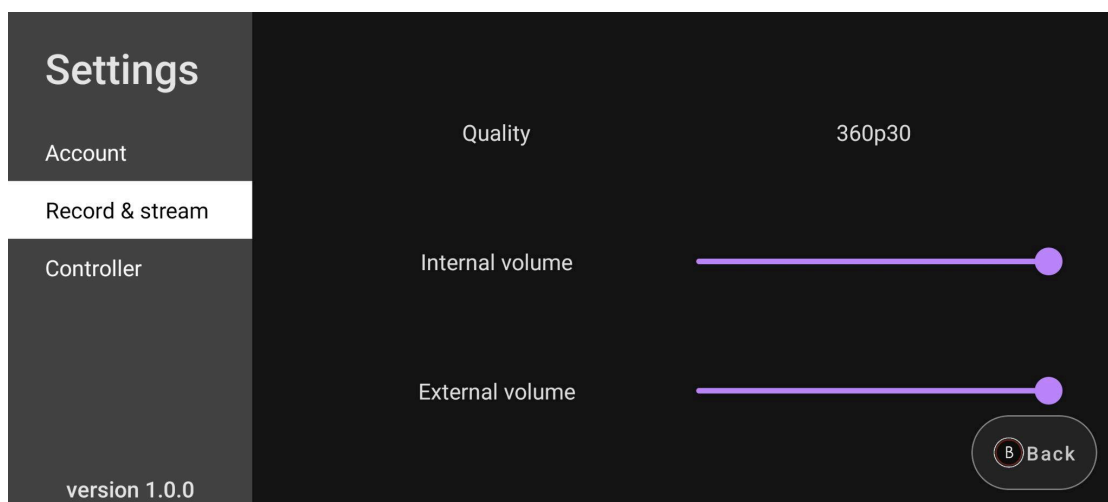

Die Controller-Seite bietet Funktionen zum Testen der Tasten Funktionalität und zum Aktualisieren der Firmware.

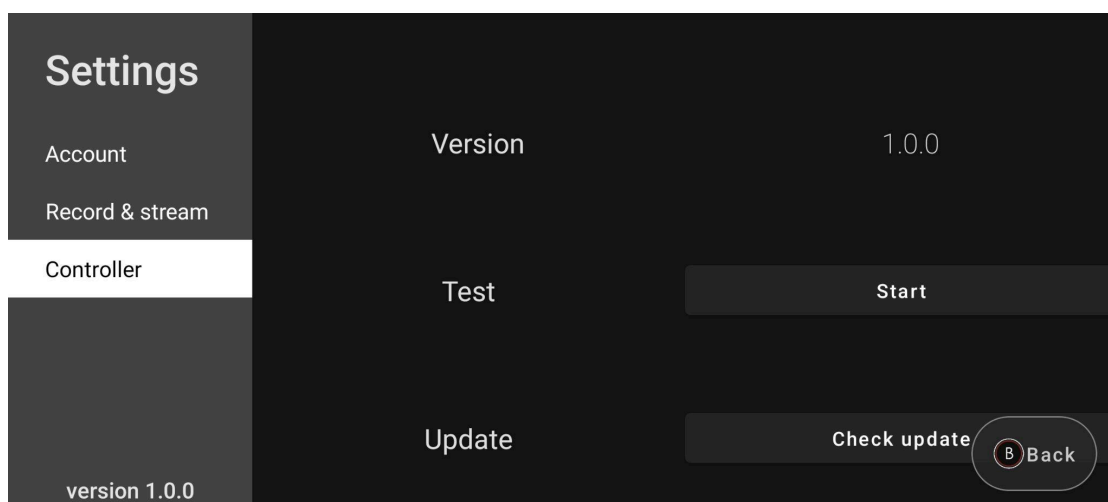

Auf der Seite „Button Test“ können Sie die Tasten und Joysticks testen, um sicherzustellen, dass sie ordnungsgemäß funktionieren. Um die Seite „Button Test“ zu verlassen, halten Sie die Serafim-Taste gedrückt.

PC- und Tablet-Verbindungsanleitung

Computer:

1. Schließen Sie ein USB-C-Kabel an einen USB-Anschluss eines Computers an, der Windows 7 oder höher unterstützt.
2. Der Computer und das Tablet verbinden sich automatisch.

Tablette:

1. Schließen Sie ein USB-C-Kabel an den USB-C-Anschluss eines Tablets an, das Android 9.0 oder höher unterstützt.
2. Der Computer und das Tablet werden sich automatisch verbinden.

Technische Spezifikationen

- Dimensionen: 10.2 × 3.7 × 1.3 inches.
- Gewicht: 5.1 ounces.
- Erweiterte Länge: Passend für Telefone mit einer Länge von 17,9 cm oder kürzer.
- Hülle-Dicke des Handys: Bis zu 3 mm.
- Laden: Unterstützt Laden.
- Joystick: Hall-Effekt-Joysticks, Joystick-Höhe: 8,22 mm, Neigungswinkel: 21 Grad.
- Auslöser: 256-stufige Hall-Effekt-lineare Auslöser. Tastenanschlag: 5,11 mm.
- Audioanschluss: 3,5 mm Kopfhöreranschluss.
- Kompatibilität: Android 9.0+ Telefone, USB Type-C Anschlüsse, OTG.
- Anschlüsse: USB Type-C Anschluss, USB Type-C Steckdose.

Häufig gestellte Fragen

Q1. Sind die L2- und R2-Auslöser druckempfindlich?

A1: Ja, die L2- und R2-Auslöser sind druckempfindliche Hall-Effekt-Auslöser.

Q2. Wie hoch ist die ungefähre Latenz beim Anschluss des Controllers?

A2: Der Controller verwendet eine kabelgebundene Verbindung zum Telefon, mit einer Latenz von weniger als 3 Millisekunden.

Q3. Kann ich es zum Spielen an meinen Computer anschließen?

A3: Kann ich es zum Spielen an meinen Computer anschließen?

Q4. Unterstützt es Emulatoren wie PPSSPP?

A4: Ja, das tut es.

Q5. Welche Dicke der Handyhülle kann ich verwenden?

A5: Wir empfehlen die Verwendung einer Handyhülle mit einer Dicke von 3 mm oder weniger.

Q6. Welche Systeme werden von der Controller-App unterstützt?

A6: Die spezielle Serafim Console App unterstützt derzeit Apple iPhone 15 oder neuere Modelle sowie Android-Geräte mit Version 9.0 oder höher. Die Smartphones müssen über einen USB-Typ-C-Anschluss und OTG (On-The-Go) Unterstützung verfügen. Bitte beachten Sie, dass, wenn Ihr Telefon nicht in der unten aufgeführten Liste enthalten ist, dies nicht zwangsläufig bedeutet, dass es nicht mit dem Serafim S3 Gamepad kompatibel ist. Es bedeutet lediglich, dass wir noch daran arbeiten, die Kompatibilität zu bestätigen. Sobald wir weitere Modelle verifizieren, wird diese Liste aktualisiert.

Apple iPhone 15,iPhone 15 Plus, iPhone 15 Pro, iPhone 15 Pro Max, iPhone 16,iPhone 16 Plus, iPhone 16 Pro, iPhone 16 Pro Max

Spielen Sie Spiele mit Controller-Unterstützung und verbinden Sie sich über den USB-C-Anschluss mit Ihrem iPad.

Spielen Sie Spiele mit Controller-Unterstützung und verbinden Sie sich über den USB-Anschluss mit Ihrem Mac.

Google Pixel 7 Series,6 Series,5 Series,4,4XL,3,3XL,2, 2XL

LG G7 ThinQ

Samsung Galaxy S9, S9+, S10, S10+, S20, S21, S22, S23, S24, S25

Samsung Galaxy Note 9, 8, Note10, Note10+, Note20 Ultra 5G

Samsung Galaxy Z Flip4, Flip3, Flip

Samsung Galaxy A33, A53

Honor 50

Series Nothing 1

Series Oppo Find X5 Pro

Series OnePlus 9 Pro

Series P30 PO

Realme 7 Pro

vivo Pro+

Xiaomi POCO X3 Pro

Sicherheitshinweise

Wenn Sie Probleme bei der Bedienung des Geräts haben und die Fehlerbehebung nicht hilft, ziehen Sie bitte den Stecker des Geräts und kontaktieren Sie unseren Online-Kundendienst oder besuchen Sie <https://serafim-tech.com/contact/> für Unterstützung. Versuchen Sie unter keinen Umständen, dieses Gerät zu zerlegen oder zu reparieren, da dies zum Erlöschen der Garantie führt.

Halten Sie das Gerät von Flüssigkeiten oder feuchten Umgebungen fern. Betreiben Sie das Gerät im idealen Temperaturbereich (0 °C (32 °F) bis 45 °C (113 °F)). Wenn die Temperatur den idealen Bereich überschreitet, schalten Sie das Gerät aus, bis die Temperatur wieder im idealen Bereich liegt.

Produktregistrierung

Bitte registrieren Sie sich über unsere Website. Die Garantiezeit beträgt 12 Monate ab Ankunftsdatum.

- Jetzt registrieren
<https://serafim-tech.com/register/>



Produktname		Produkt-SN	
Kaufdatum		Kundenname	
Name des Shops		Kaufbetrag	

Konformitäts Informationen

Konformitätserklärung der Federal Communications Commission

Dieses Gerät erfüllt die Anforderungen des Abschnitts 15 der FCC-Vorschriften. Der Betrieb unterliegt den folgenden zwei Bedingungen: (1) Dieses Gerät darf keine schädlichen Störungen verursachen, und (2) dieses Gerät muss alle empfangenen Störungen akzeptieren, einschließlich Störungen, die zu unerwünschtem Betrieb führen können.

FCC-Erklärung

Dieses Gerät erfüllt die Anforderungen von Abschnitt 15 der FCC-Vorschriften. Der Betrieb unterliegt den folgenden zwei Bedingungen: (1) Dieses Gerät darf keine schädlichen Störungen verursachen, und (2) dieses Gerät muss alle empfangenen Störungen akzeptieren, einschließlich Störungen, die zu unerwünschtem Betrieb führen können.

FCC-Warnung

Änderungen oder Modifikationen, die nicht ausdrücklich vom für die Einhaltung zuständigen Parteien genehmigt wurden, können das Recht des Benutzers zur Bedienung des Geräts erlöschen lassen.

Notiz

Dieses Gerät wurde getestet und erfüllt die Grenzwerte für ein digitales Gerät der Klasse B gemäß Abschnitt 15 der FCC-Vorschriften. Diese Grenzwerte wurden festgelegt, um einen angemessenen Schutz vor schädlichen Störungen in einer Wohninstallation zu gewährleisten. Dieses Gerät erzeugt, verwendet und kann Hochfrequenzenergie abstrahlen und, wenn es nicht gemäß den Anweisungen installiert und verwendet wird, kann es schädliche Störungen bei der Funkkommunikation verursachen. Es gibt jedoch keine Garantie, dass Störungen in einer bestimmten Installation nicht auftreten werden. Wenn dieses Gerät schädliche Störungen beim Empfang von Radio- oder Fernseh Signalen verursacht, was durch Ein- und Ausschalten des Geräts festgestellt werden kann, wird der Benutzer aufgefordert, die Störungen durch eine oder mehrere der folgenden Maßnahmen zu beheben:

- Empfangsantenne neu ausrichten oder verteilen.
- Vergrößern Sie den Abstand zwischen Gerät und Empfänger.
- Schließen Sie das Gerät an eine Steckdose an, die zu einem anderen Stromkreis gehört als der Empfänger.
- Wenden Sie sich an Ihren Händler oder einen erfahrenen Radio-/Fernsehtechniker.

RoHS
compliant



外箱

