

Serafim

Serafim S3

CONTENU

Que contient la boîte ?.....	2
Fixer le Serafim S3 à un téléphone.....	3
Détacher le Serafim S3 d'un téléphone.....	4
Boutons et ports de la manette.....	5
Avertissement.....	6
Warranty.....	6
Introduction de l'application Serafim Console.....	7
Instructions de connexion entre le PC et la tablette.....	18
Spécifications techniques.....	18
Questions fréquemment posées.....	18
Notes de sécurité.....	20
Enregistrement du produit.....	20
Informations sur la conformité.....	21

Que contient la boîte ?

A

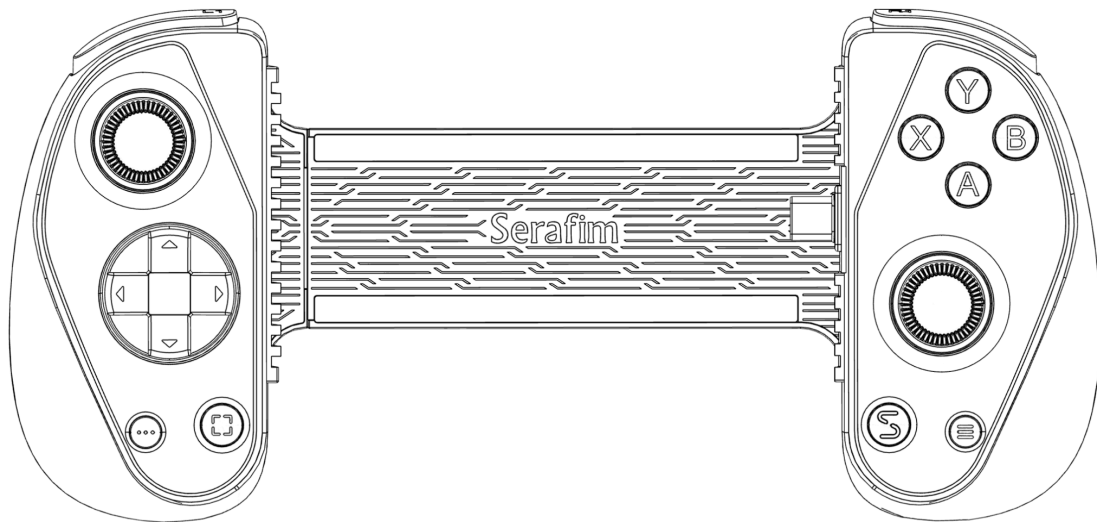

A. Manette de jeu cloud Serafim S3

Fixer le Serafim S3 à un téléphone

- 1 Alignez le haut de votre téléphone avec le côté gauche de la manette.
- 2 Étirez la manette jusqu'à ce qu'elle s'adapte à la longueur de votre téléphone.

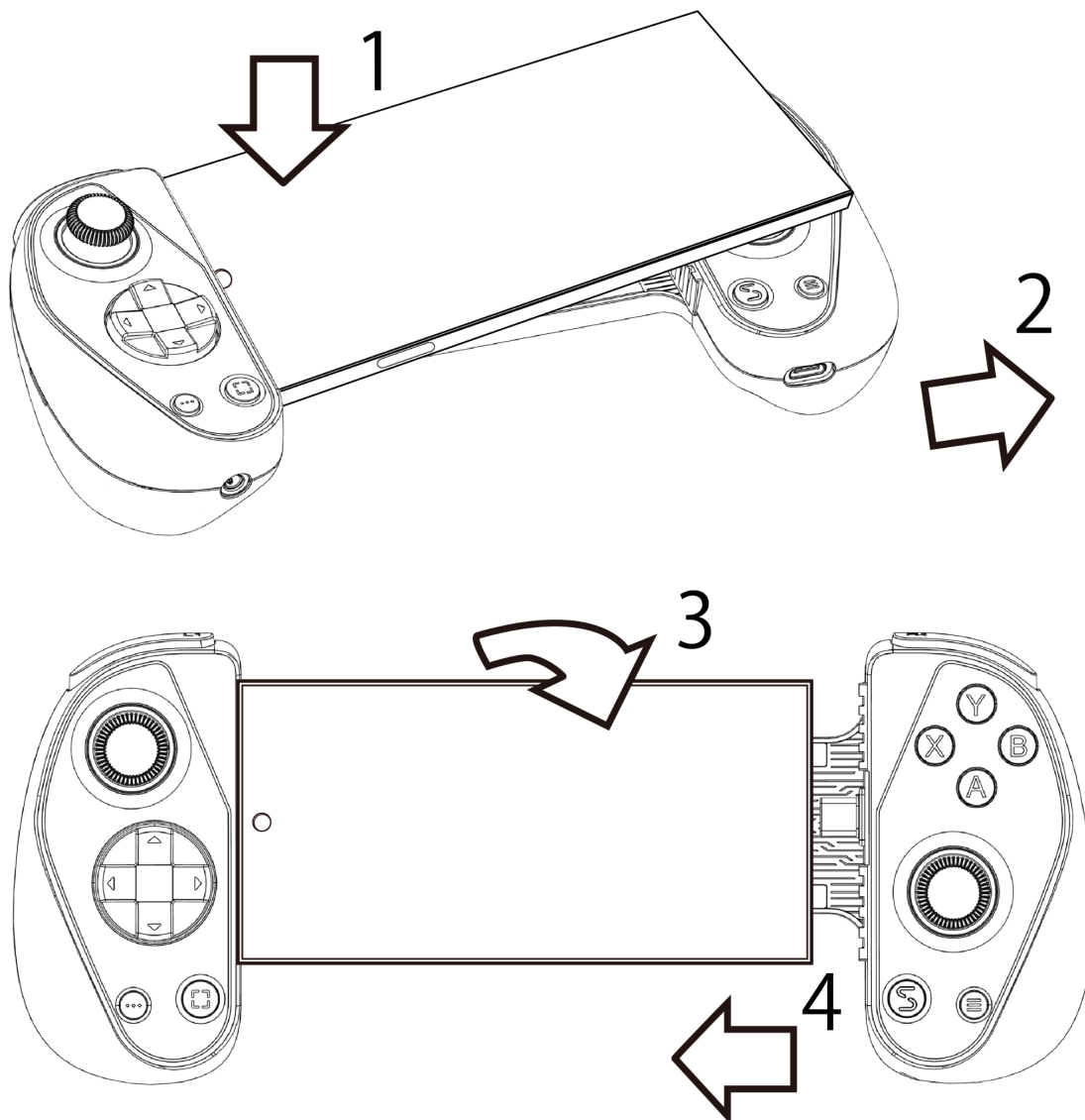

3. Placez votre téléphone dans la manette.
4. Insérez le connecteur USB Type-C de la manette dans le port correspondant de votre téléphone.

Détacher le Serafim S3 d'un téléphone

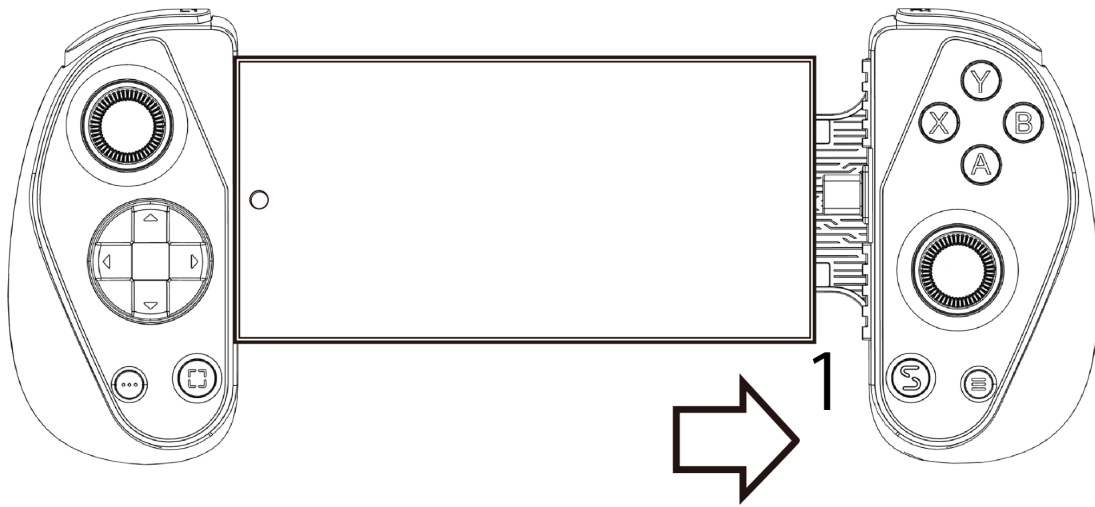

1. Tirez la manette vers l'extérieur jusqu'à ce que le connecteur USB soit complètement sorti du port USB du téléphone.
2. Soulevez le téléphone pour le séparer de la manette.

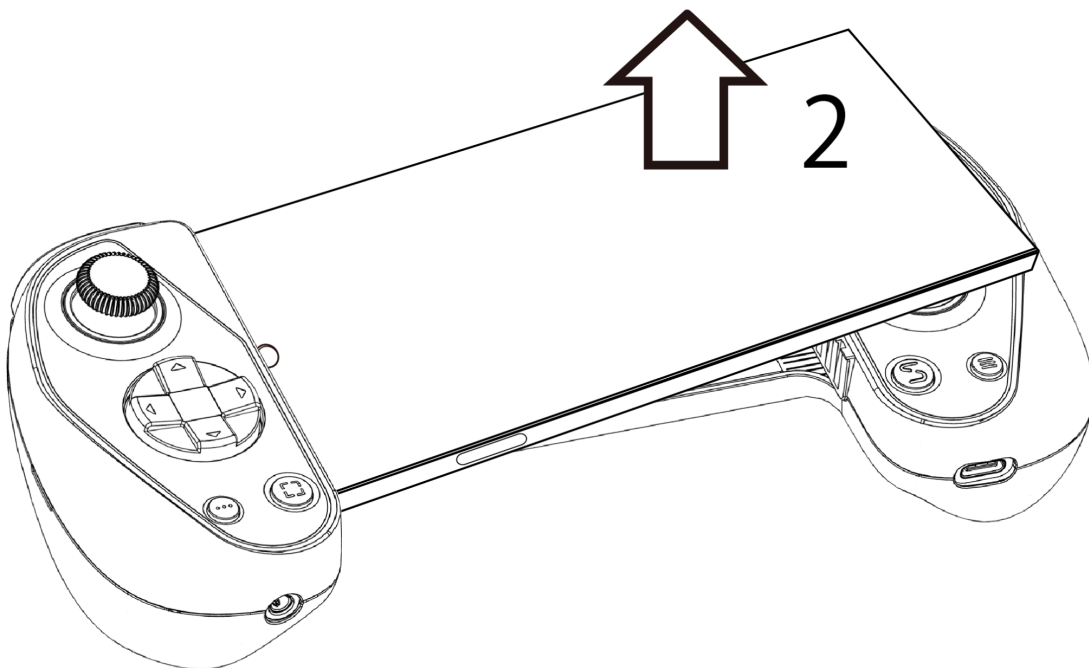

Boutons et ports de la manette

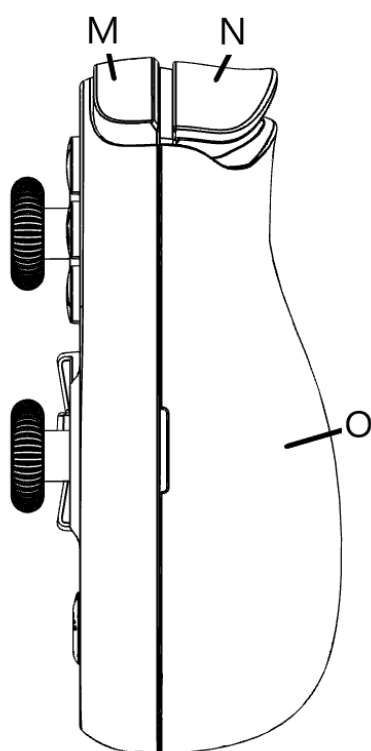
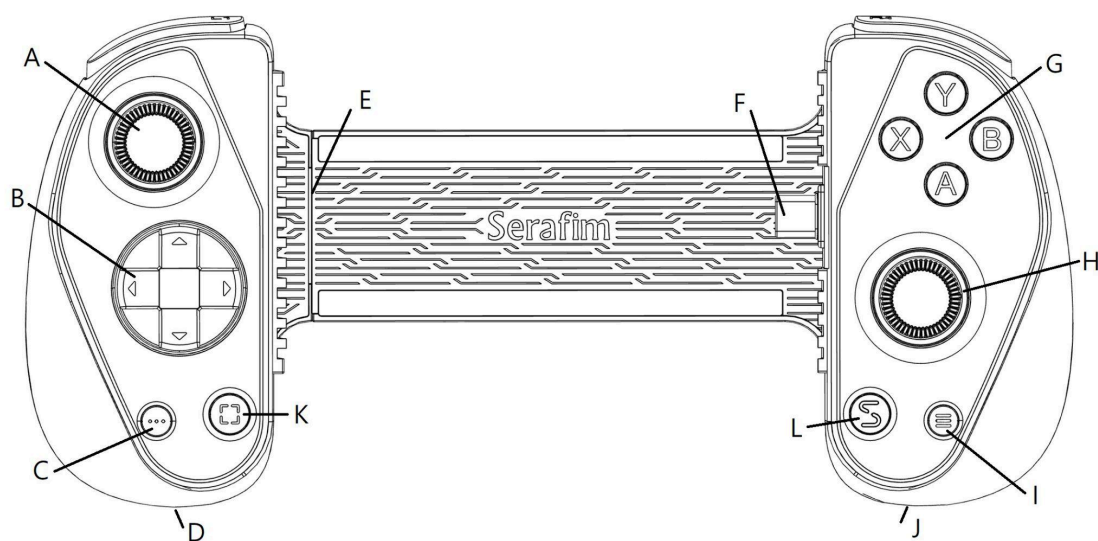

- A. Joystick analogique à effet Hall gauche / Bouton L3
- B. Croix directionnelle (D-pad)
- C. Bouton Sélect
- D. Prise pour écouteurs 3,5 mm
- E. Support extensible
- F. Connecteur USB Type-C
- G. Boutons A/B/X/Y
- H. Joystick à effet Hall droit / Bouton R3
- I. Bouton Menu
- J. Port USB Type-C : Prend en charge la charge rapide de votre téléphone, vous permettant de charger et de jouer en même temps.
- K. Bouton Capture d'écran/Enregistrement : Appuyez brièvement pour prendre une capture d'écran, appuyez longuement pour enregistrer.
- L. Bouton Serafim
- M. Boutons R1/L1
- N. Boutons R2/L2: Gâchettes analogiques sensibles à la pression
- O. Poignées ergonomiques interchangeables

Clause de non-responsabilité

Droits d'auteur©

© Serafim Tech. Inc. Tous droits réservés.

Aucune partie de ce manuel, y compris les produits et logiciels qui y sont décrits, ne peut être reproduite, transmise, transcrite, stockée dans un système de récupération, ou toute autre utilisation, sans l'autorisation écrite expresse de Serafim Tech. Inc.

Pour toute information supplémentaire, veuillez visiter le site officiel de Serafim.: <https://www.serafim-tech.com>

- Page de support produit
<https://serafim-tech.com/support/>



Si toutefois vous rencontrez des problèmes, nous serions heureux de répondre à toutes vos préoccupations à l'adresse suivante : sales@serafim-tech.com.

- Support par chat en ligne
<https://m.me/850793468343632>



Warranty

Ce produit est couvert par une garantie Serafim d'un an. Les éléments suivants ne sont pas couverts par la garantie :

1. Les produits qui ont été réparés, modifiés ou altérés, sauf si cette réparation, modification ou altération a été autorisée par écrit par Serafim.
2. La période de garantie commence à la date d'achat, telle qu'indiquée sur la facture ou le reçu fourni par le revendeur ou distributeur autorisé.

*** S'il y a des divergences entre les descriptions et les images de ce manuel et le produit réel, le produit réel prévaudra. Serafim Tech. Inc. se réserve le droit d'interpréter cette garantie.**

Introduction de l'application Serafim Console

1 Configuration initiale de l'application Serafim Console

1.1 Connectez-vous à l'application avec votre compte Google.

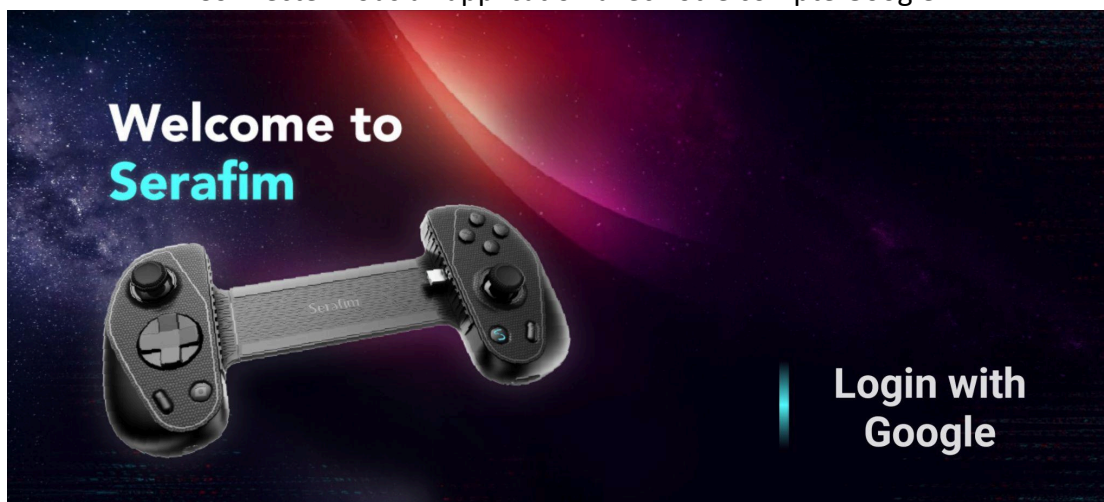

1.2 Suivez les instructions dans l'application pour activer les autorisations requises.

 **Recording Permission**
Please enable to use the live streaming feature.

 **Appear on Top**
Please enable to use the one-click return function.

 **USB Permission**
Please enable to use the screenshot function.

 **Notifications**
Allowing notifications to receive latest information. You can always disable notifications in the settings.

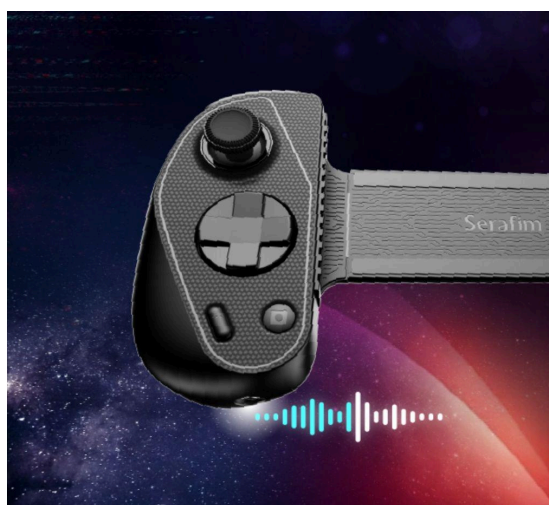

 **Recording Permission**
Please enable to use the live streaming feature.

 **Appear on Top**
Please enable to use the one-click return function.

 **USB Permission**
Please enable to use the screenshot function.

 **Notifications**
Allowing notifications to receive latest information. You can always disable notifications in the settings.



 **Recording Permission**
Please enable to use the live streaming feature.

 **Appear on Top**
Please enable to use the one-click return function.

 **USB Permission**
Please enable to use the screenshot function.

 **Notifications**
Allowing notifications to receive latest information. You can always disable notifications in the settings.

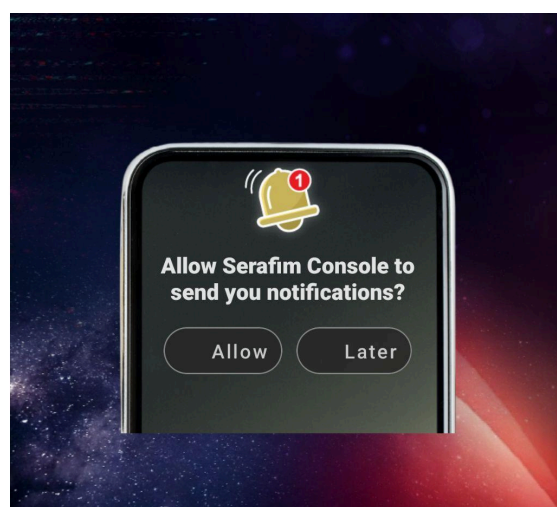

1.3 Une fois la configuration terminée, vous accédez à l'écran principal.



2 Navigation

2.1 Aperçu de l'écran principal

Les icônes du côté gauche, de haut en bas, sont l'écran d'accueil, la recherche, la diffusion en direct sur Twitch, la fonction d'édition et de partage de vidéos, et les paramètres. La liste des jeux affichée en haut est une liste des jeux installés, avec le dernier jeu joué affiché en premier.



Différentes catégories de jeux dans l'écran principal

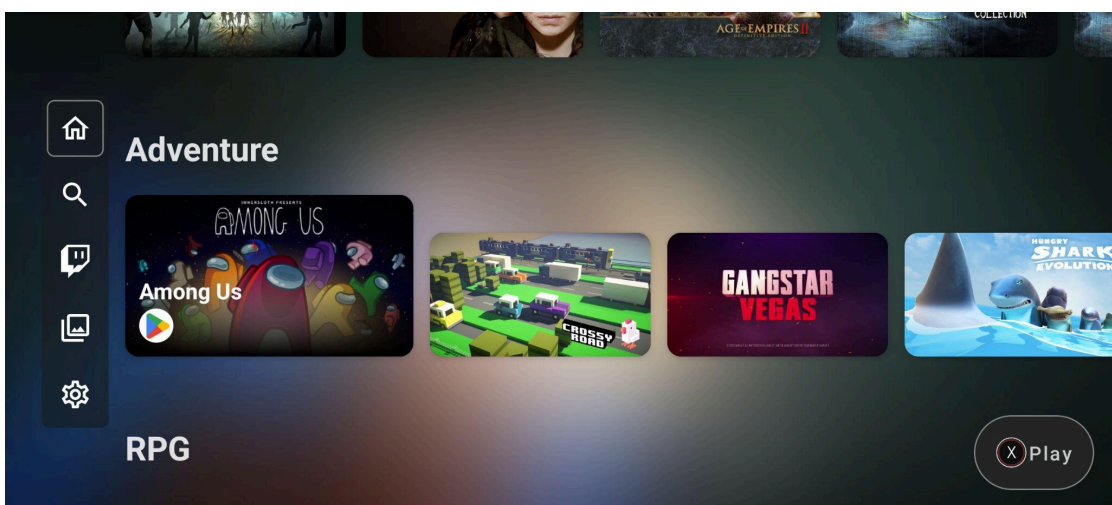
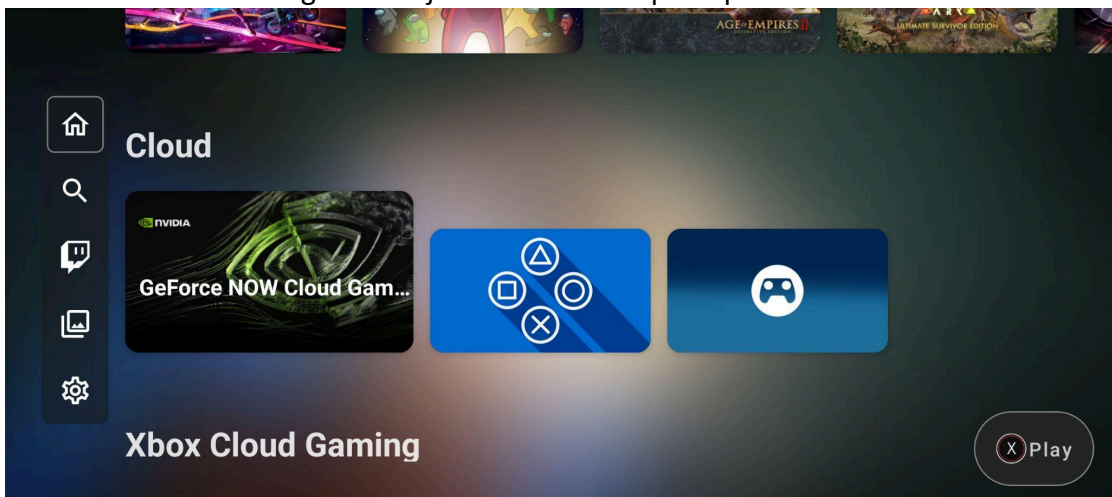

- 3 **Gameplay**
Sélectionnez un jeu et appuyez sur le bouton X pour y jouer.

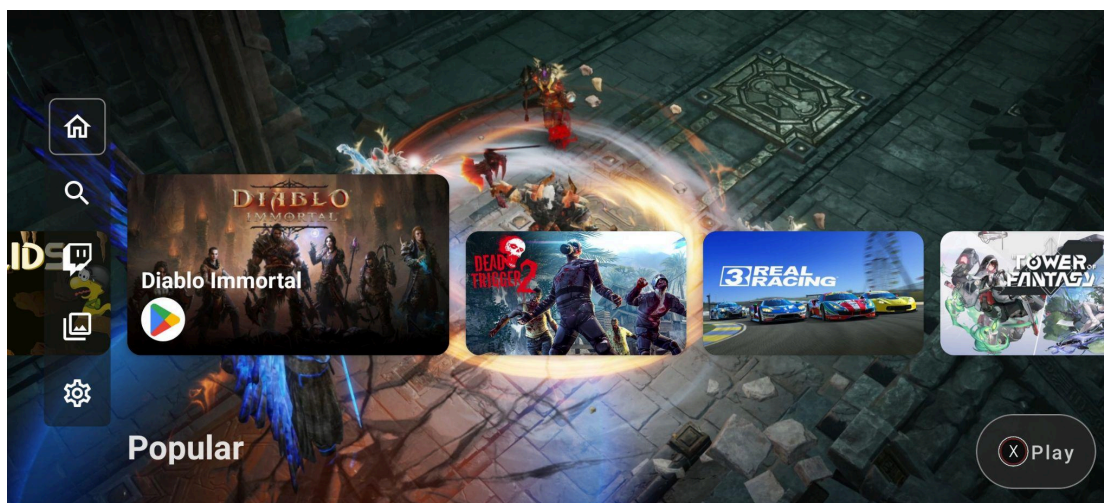

Ou, appuyez sur le bouton A pour entrer dans l'écran d'introduction du jeu, puis appuyez sur le bouton X pour entrer dans le jeu.

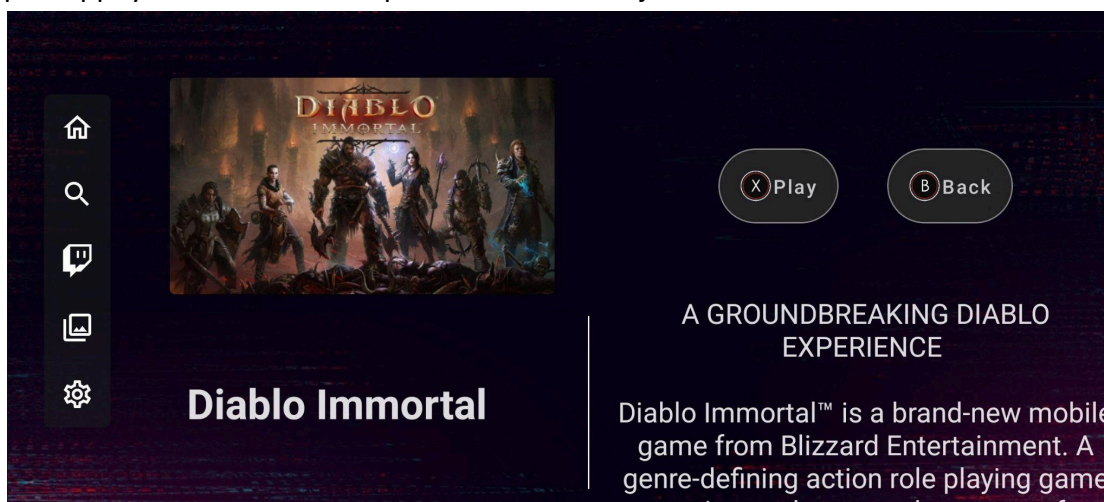

3.1 **Google Play**

Pour jouer à un jeu depuis Google Play, sélectionnez simplement l'icône du jeu avec le logo Google Play dans le coin inférieur gauche de la vignette et appuyez sur le bouton X.

3.2 **Jeu en nuage Xbox**

* Vous aurez besoin d'un abonnement Xbox Game Pass Ultimate pour jouer à Xbox Cloud Gaming. Pour consulter la liste des régions du service de jeu en nuage, veuillez visiter le site Web de Xbox Game Pass. Pour jouer à un jeu depuis Xbox Cloud Gaming, sélectionnez simplement l'icône du jeu avec le logo Xbox dans le coin inférieur gauche de la vignette et appuyez sur le bouton X.

* La fluidité du jeu en nuage dépend de la vitesse actuelle de votre connexion Internet.

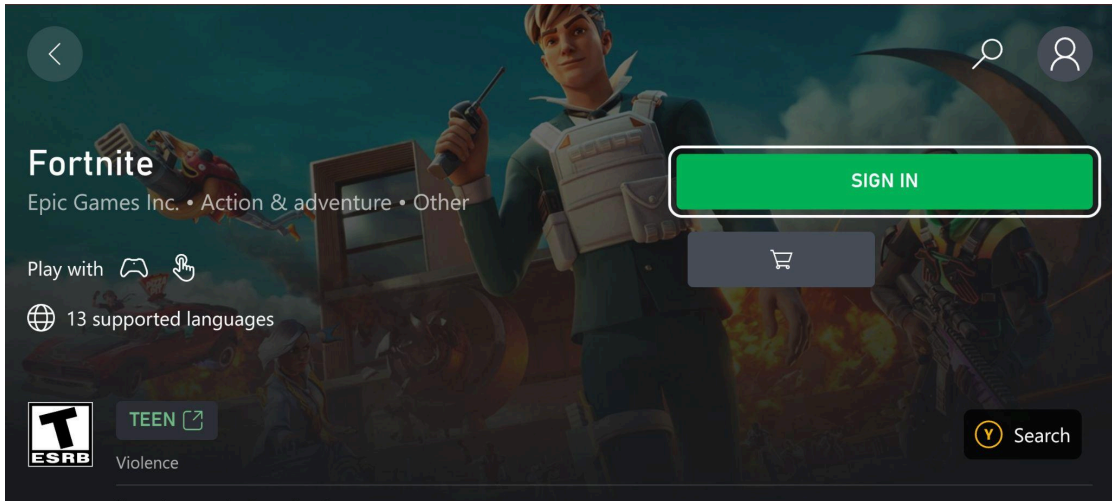

3.3 GeForce Now: Service de jeux en nuage

* Vous devez avoir un abonnement GeForce Now pour jouer à GeForce Now. Pour jouer à GeForce Now, sélectionnez simplement l'icône GeForce Now dans la section Cloud de l'écran principal.

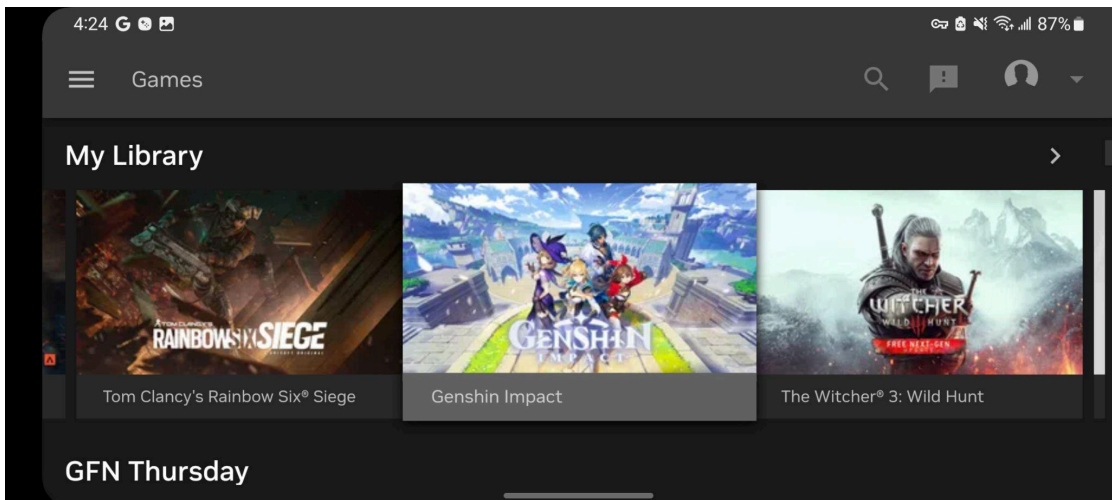

Après vous être connecté à votre compte, liez vos comptes de jeu existants, tels qu'Epic Games, Ubisoft et Steam, dans les paramètres.

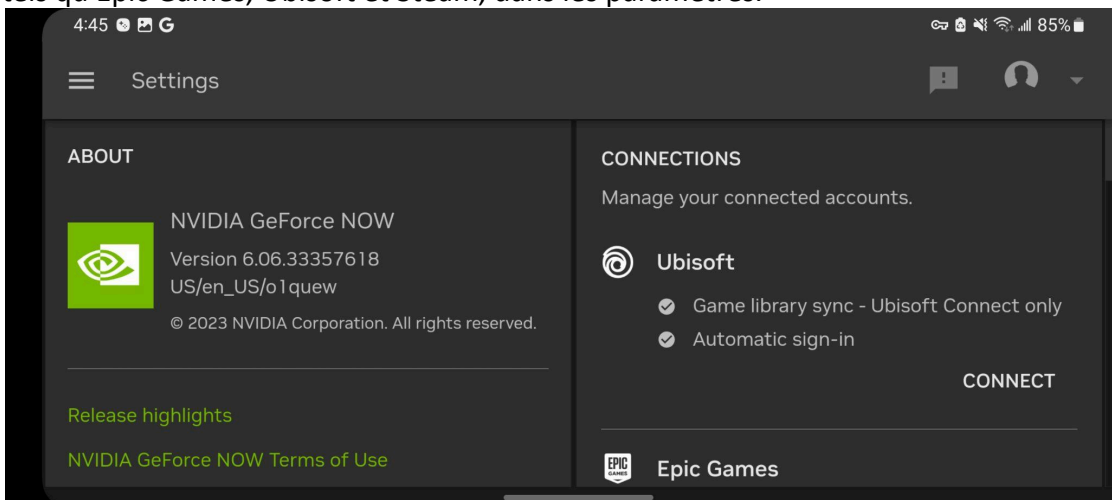

Vous pouvez ensuite commencer à jouer en nuage ou jouer à des jeux gratuits sur GeForce Now.

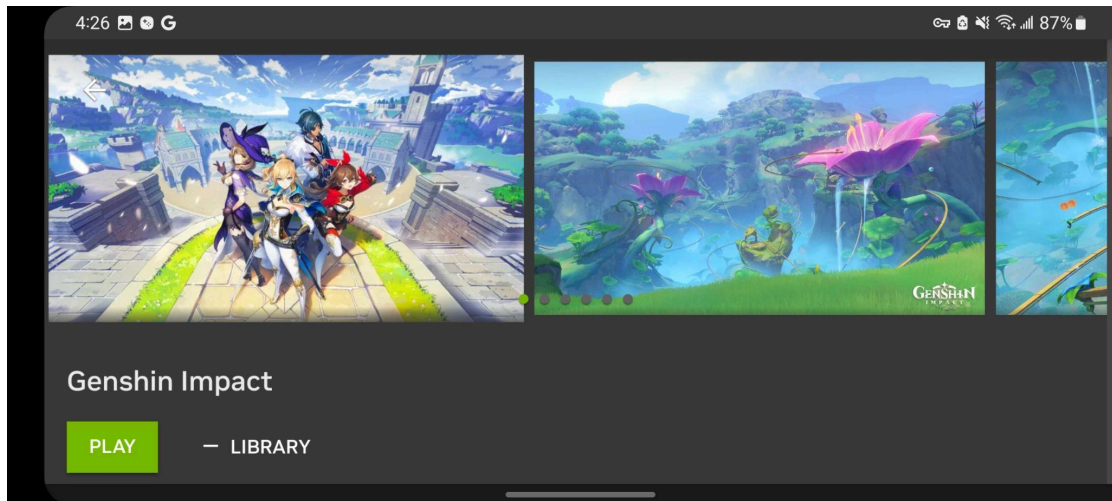

3.4 PlayStation 4/5: Lecture à distance

* Vous devez posséder une console PlayStation 4 ou PlayStation 5 ainsi qu'un compte PlayStation Network (PSN) pour jouer à une PlayStation 4 ou 5 à distance.

1. Téléchargez l'application PSPlay depuis Google Play.
2. Sélectionnez l'icône PSPlay dans la section Cloud de l'écran principal.
3. Connectez-vous à votre compte PSN.

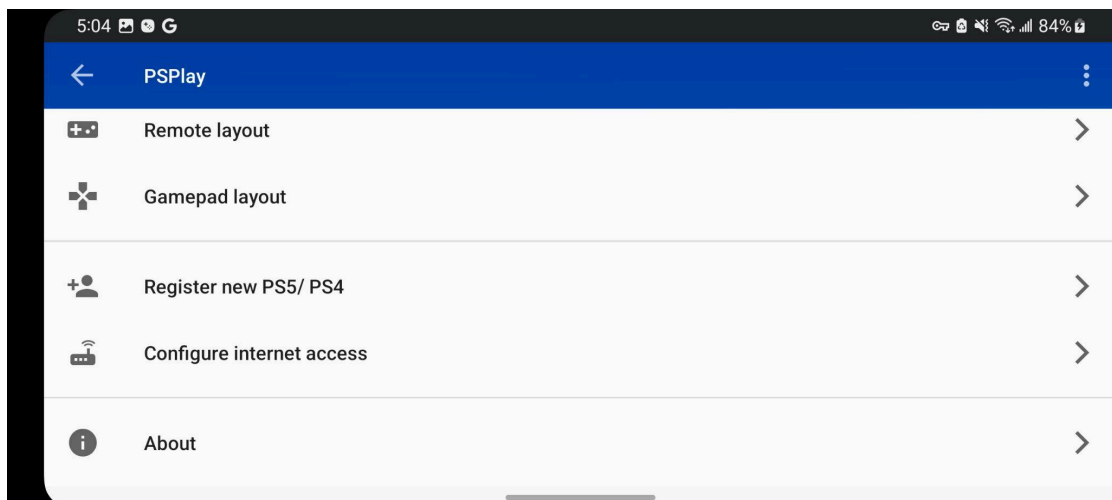

4. Appuyez sur « Enregistrer une nouvelle PS5/PS4 » pour lier votre PlayStation 5 ou 4.

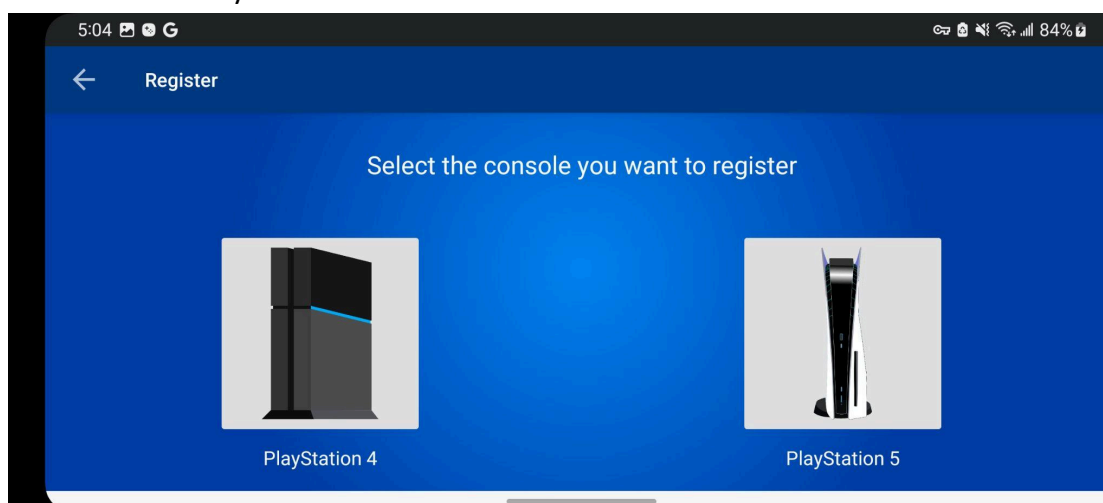

5. Sélectionnez « Connexion à distance » ou « Connexion locale » pour jouer à votre console de jeu à distance.

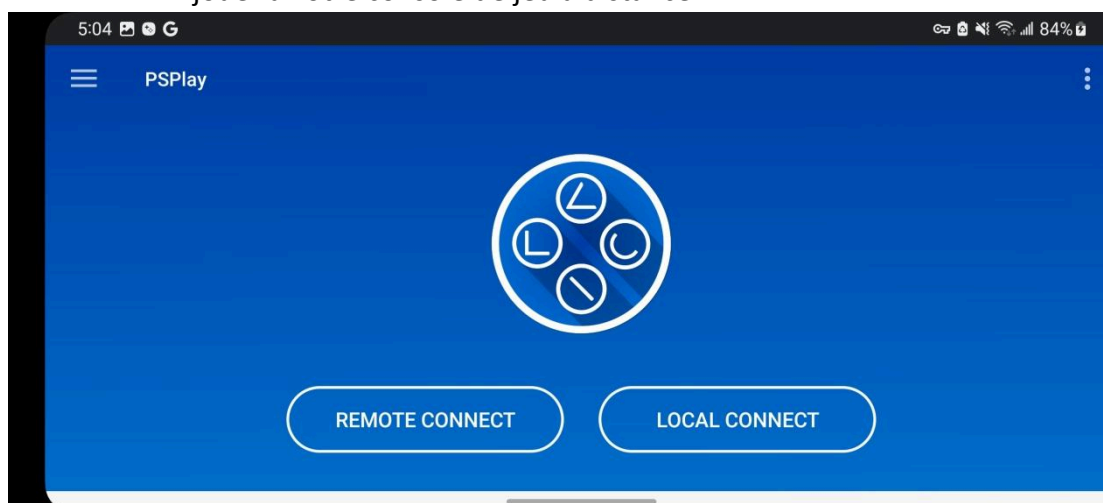

3.5 Steam Link : Jeu en nuage

- * Vous devez avoir un compte Steam pour utiliser Steam Link.
1. Sélectionnez l'icône Steam Link dans la section Cloud de l'écran principal.
 2. Connectez-vous à votre compte Steam.
 3. Suivez les instructions dans l'application pour configurer.
 4. Appuyez sur « Commencer à jouer » pour commencer à jouer.

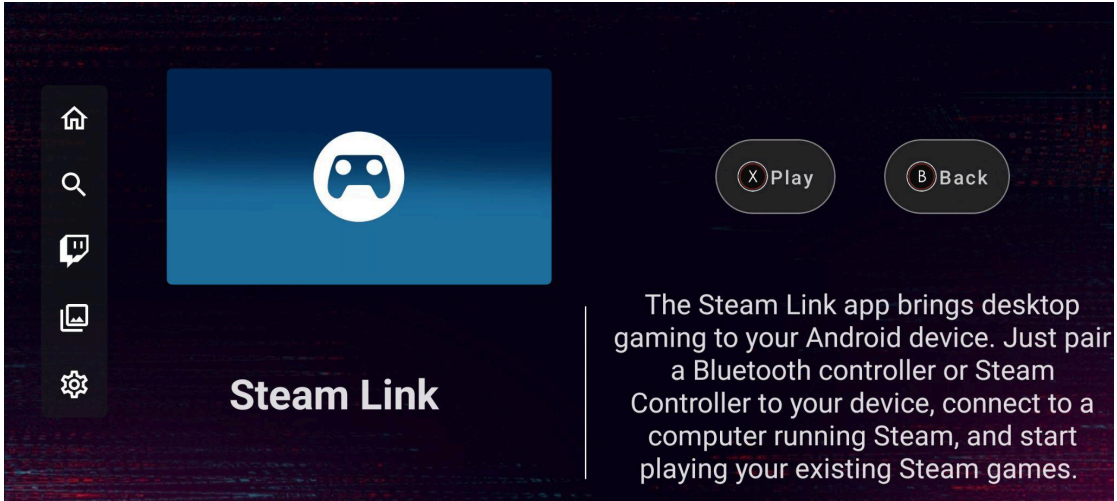

4 Capture d'écran/Enregistrement et fonctionnalités d'édition/partage

4.1 Capture d'écran/Enregistrement

Pour commencer l'enregistrement, appuyez longuement sur le bouton de capture d'écran/enregistrement. Un point vert apparaîtra dans le coin supérieur droit de l'écran pour indiquer que vous êtes en train d'enregistrer, et une notification s'affichera sur l'écran du téléphone.

* L'enregistrement et la diffusion en direct simultanés ne sont pas actuellement pris en charge.

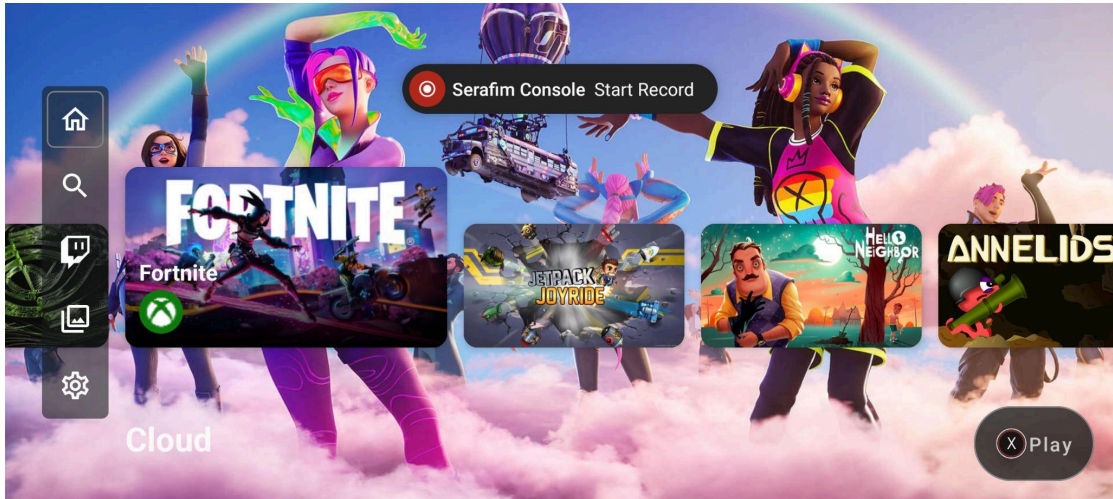

Pour arrêter l'enregistrement, appuyez longuement à nouveau sur le bouton de capture d'écran/enregistrement.

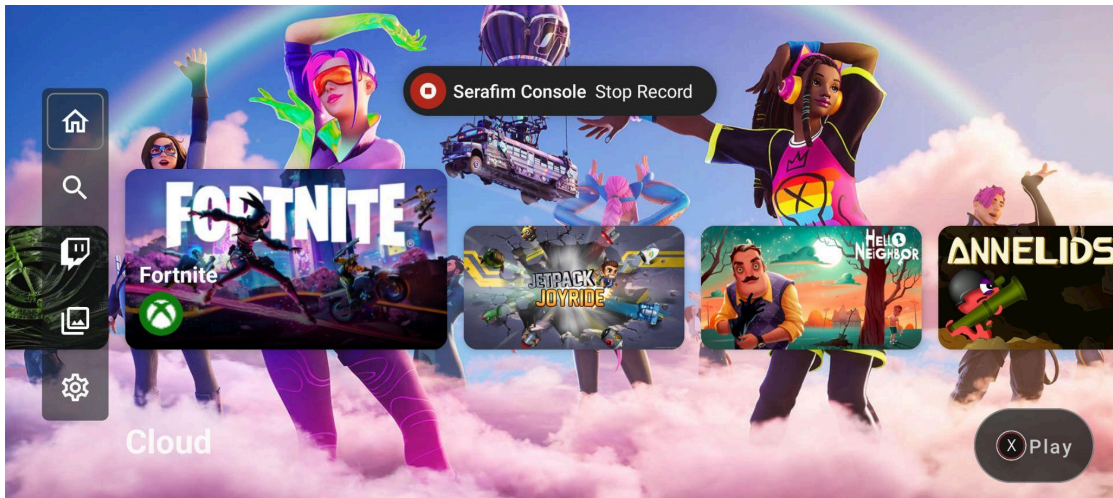

Pour prendre une capture d'écran, appuyez brièvement sur le bouton de capture d'écran/enregistrement. Les fichiers enregistrés peuvent être consultés sur la page d'édition et de partage de vidéos.

4.2 Édition des vidéos enregistrées

Dans la page d'édition et de partage de vidéos, sélectionnez la vidéo que vous souhaitez éditer.

* Le dernier fichier enregistré se trouve en bas de la page.

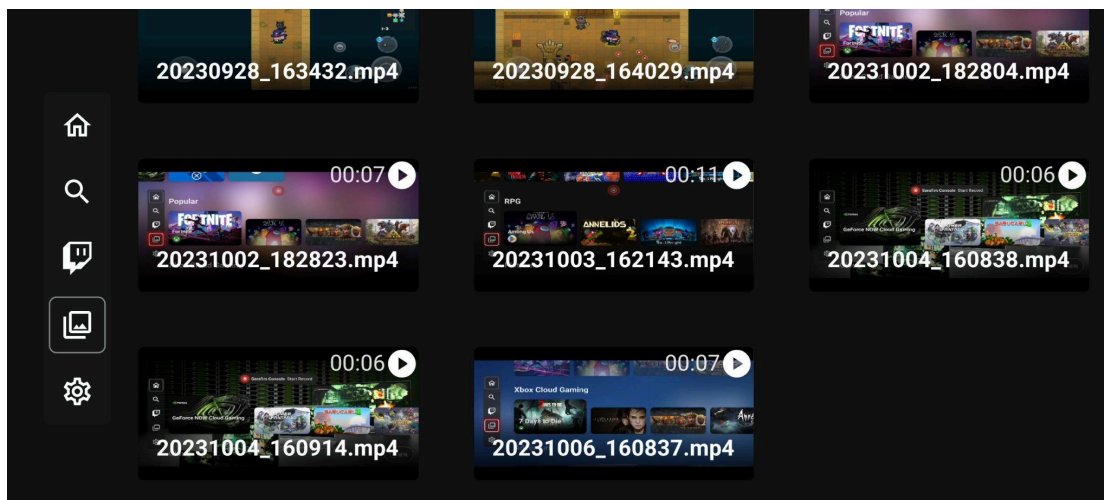

Appuyez sur L3 (joystick gauche) et R3 (joystick droit) pour déplacer les L3 et R3 dans la vidéo, puis coupez la vidéo à la longueur souhaitée. Appuyez sur le bouton A pour couper.

* La vidéo coupée sera automatiquement ajoutée en bas de la page des fichiers enregistrés.



4.3 Partage des vidéos enregistrées

Dans la page d'édition et de partage de vidéos, sélectionnez la vidéo que vous souhaitez partager. Appuyez sur le bouton Y pour partager, et vous pouvez la partager sur diverses plateformes sociales.

* Les plateformes sociales peuvent varier en fonction du fabricant du téléphone.

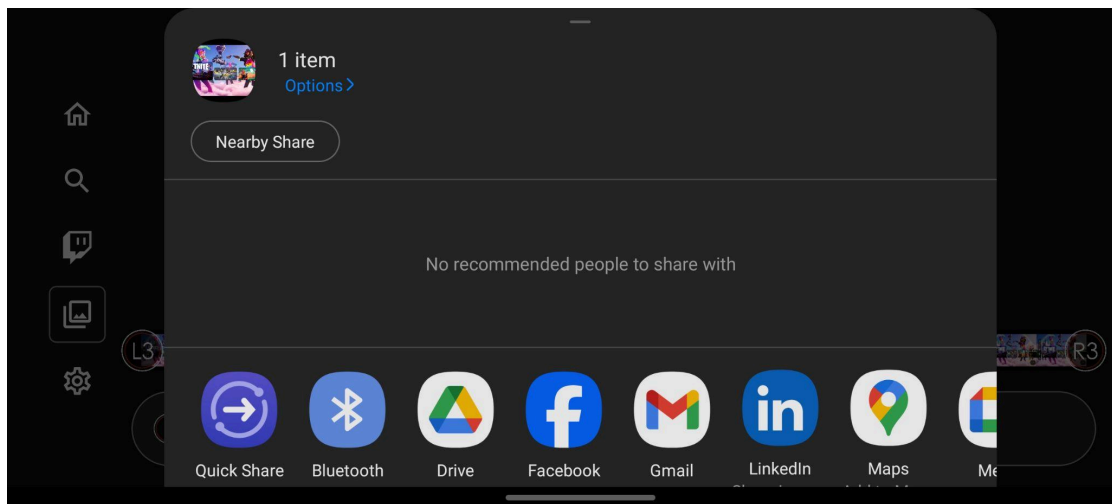

5 Diffusion en direct sur Twitch

Pour commencer la diffusion en direct sur Twitch, sélectionnez l'icône Twitch sur la page principale. Après vous être connecté à votre compte, vous pouvez commencer à diffuser votre gameplay depuis votre téléphone.

* Un petit point vert apparaîtra dans le coin supérieur droit de l'écran pour indiquer que vous êtes en train de diffuser. Le point vert disparaîtra lorsque vous ne diffuserez plus.

* L'enregistrement et la diffusion simultanés ne sont pas actuellement pris en charge.

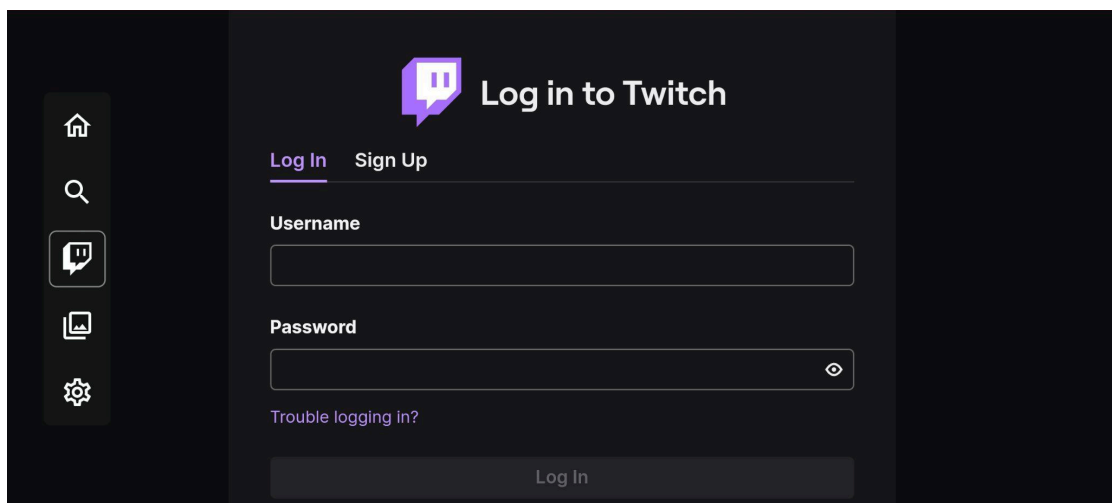

6 Paramètres divers

Sur la page principale, sélectionnez l'icône des paramètres. La page Compte vous permet de vous connecter ou de changer de compte.

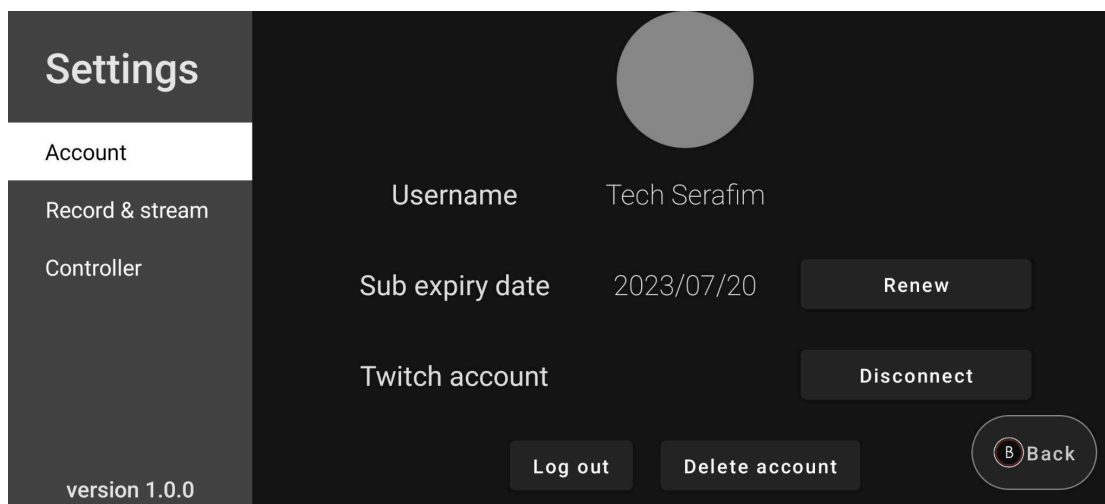

La page Enregistrement et Diffusion vous permet de régler la qualité vidéo et le volume.

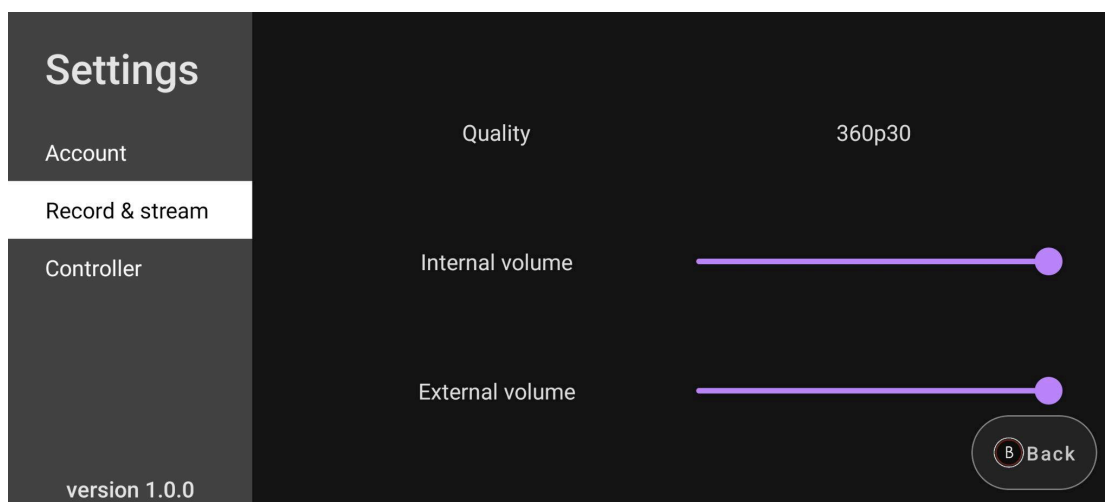

La page Manette offre des fonctionnalités pour tester le bon fonctionnement des boutons et mettre à jour le firmware.

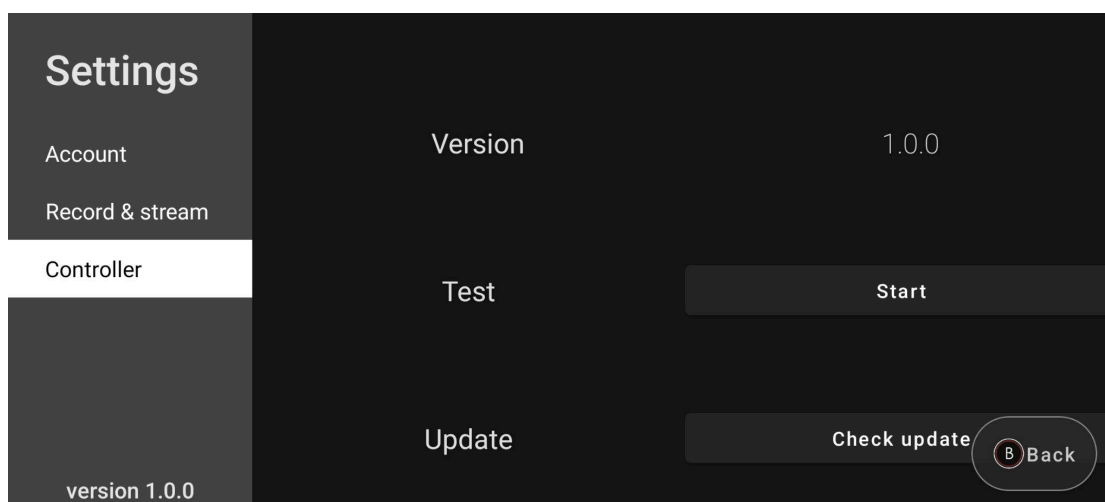

La page Test des boutons vous permet de tester les boutons et les joysticks pour vous assurer qu'ils fonctionnent correctement. Pour quitter la page Test des boutons, appuyez longuement sur le bouton Serafim.

Instructions de connexion entre le PC et la tablette

Ordinateur:

1. Connectez un câble USB-C à un port USB d'un ordinateur compatible avec Windows 7 ou version supérieure.
2. L'ordinateur et la tablette se connecteront automatiquement.

Comprimé:

1. Connectez un câble USB-C au port USB-C d'une tablette compatible avec Android 9.0 ou version supérieure.
2. L'ordinateur et la tablette se connecteront automatiquement.

Spécifications techniques

- Dimensions : 10,2 × 3,7 × 1,3 pouces
- Poids : 5,1 onces
- Longueur étendue : S'adapte aux téléphones de 17,9 cm ou moins de longueur.
- Épaisseur de la coque de téléphone : Jusqu'à 3 mm.
- Charge : Prend en charge la charge.
- Manettes : Manettes à effet Hall, hauteur de la manette : 8,22 mm, angle d'inclinaison : 21 degrés.
- Déclencheurs : déclencheurs linéaires à effet Hall à 256 étapes. Frappe de touche : 5,11 mm
- Port audio : prise casque 3,5 mm
- Compatibilité : Téléphones Android 9.0+, connecteurs USB Type-C, OTG.
- Connecteurs : Port USB Type-C, prise USB Type-C.

Questions fréquemment posées

Q1. Les gâchettes L2 et R2 sont-elles sensibles à la pression ?

A1: Oui, les gâchettes L2 et R2 sont des gâchettes à effet Hall sensibles à la pression.

Q2. Quelle est la latence approximative lors de la connexion de la manette ?

A2: La manette utilise une connexion filaire au téléphone, avec une latence inférieure à 3 millisecondes.

Q3. Puis-je la connecter à mon ordinateur pour jouer à des jeux ?

A3: Oui, vous pouvez la connecter à un ordinateur Windows pour jouer à des jeux.

Q4. Prend-il en charge les émulateurs comme PPSSPP ?

A4: Oui, il le fait.

Q5. Quelle épaisseur de coque de téléphone puis-je utiliser ?

A5: Nous recommandons d'utiliser une coque de téléphone d'une épaisseur de 3 mm ou moins.

Q6. Nous recommandons d'utiliser une coque de téléphone d'une épaisseur de 3 mm ou moins.

A6: L'application dédiée Serafim Console prend actuellement en charge les smartphones Apple iPhone 15 ou supérieur et les appareils Android 9.0 et versions supérieures. Les smartphones sont équipés d'un port USB Type-C et d'une prise en charge OTG (On-The-Go). Veuillez noter que si votre téléphone n'est pas mentionné ci-dessous, cela ne signifie pas nécessairement qu'il est incompatible avec le Serafim S3 Gamepad. Cela signifie que nous travaillons encore activement pour confirmer sa compatibilité. Au fur et à mesure que nous confirmons la compatibilité avec plus de modèles, nous mettrons à jour cette liste.

Apple iPhone 15, iPhone 15 Plus, iPhone 15 Pro, iPhone 15 Pro Max, iPhone 16, iPhone 16 Plus, iPhone 16 Pro, iPhone 16 Pro Max

Jouez à des jeux avec support de manette et connectez-vous avec le port USB-C de votre iPad.

Jouez à des jeux avec support de manette et connectez-vous avec le port USB de votre Mac.

Google Pixel 7 Series, 6 Series, 5 Series, 4, 4XL, 3, 3XL, 2, 2XL
LG G7 ThinQ

Samsung Galaxy S9, S9+, S10, S10+, S20, S21, S22, S23, S24, S25

Samsung Galaxy Note 9, 8, Note10, Note10+, Note20 Ultra 5G

Samsung Galaxy Z Flip4, Flip3, Flip

Samsung Galaxy A33, A53

Honor 50

Series Nothing 1

Series Oppo Find X5 Pro

Series OnePlus 9 Pro

Series P30 PO

Realme 7 Pro

vivo Pro+

Xiaomi POCO X3 Pro

Notes de sécurité

Si vous rencontrez des problèmes lors de l'utilisation de l'appareil et que le dépannage ne résout pas le problème, veuillez débrancher l'appareil et contacter notre service client en ligne ou visiter <https://serafim-tech.com/contact/> pour obtenir de l'aide. Ne tentez en aucun cas de démonter ou de réparer cet appareil, car cela annulerait la garantie.

Gardez l'appareil à l'écart des liquides ou de tout environnement humide. Utilisez cet appareil dans la plage de température idéale (0°C (32°F) à 45°C (113°F)). Si la température dépasse la plage idéale, éteignez l'appareil jusqu'à ce que la température revienne à la plage idéale.

Enregistrement du produit

Veuillez vous inscrire sur notre site web, la période de garantie est de 12 mois à partir de la date d'arrivée.

- Inscrivez-vous maintenant
<https://serafim-tech.com/register/>



Nom du produit		Produit SN	
Date d'achat		Nom du client	
Nom du magasin		Montant de l'achat	

Informations sur la conformité

Déclaration de conformité de la Commission fédérale des communications

Cet appareil est conforme à la partie 15 des règles de la FCC. Son fonctionnement est soumis aux deux conditions suivantes : (1) Cet appareil ne doit pas causer d'interférences nuisibles, et (2) cet appareil doit accepter toute interférence reçue, y compris les interférences pouvant entraîner un fonctionnement indésirable.

Déclaration de la FCC

Cet appareil est conforme à la Partie 15 des règles de la FCC. Son fonctionnement est soumis aux deux conditions suivantes : (1) Cet appareil ne doit pas causer d'interférences nuisibles, et (2) cet appareil doit accepter toute interférence reçue, y compris les interférences pouvant entraîner un fonctionnement indésirable.

Avertissement de la FCC

Les changements ou modifications non expressément approuvés par la partie responsable de la conformité pourraient annuler le droit de l'utilisateur à faire fonctionner l'équipement.

Note

Cet équipement a été testé et jugé conforme aux limites d'un dispositif numérique de classe B, conformément à la partie 15 des règles de la FCC. Ces limites sont conçues pour offrir une protection raisonnable contre les interférences nuisibles dans une installation résidentielle. Cet équipement génère, utilise et peut émettre de l'énergie radiofréquence et, s'il n'est pas installé et utilisé conformément aux instructions, peut causer des interférences nuisibles aux communications radio. Cependant, il n'y a aucune garantie qu'aucune interférence ne se produira dans une installation particulière. Si cet équipement cause des interférences nuisibles à la réception radio ou télévisée, ce qui peut être déterminé en éteignant et rallumant l'équipement, l'utilisateur est encouragé à tenter de corriger l'interférence en prenant une ou plusieurs des mesures suivantes :

- Réorientez ou relocalisez l'antenne réceptrice.
- Augmentez la distance entre l'équipement et le récepteur.
- Branchez l'équipement dans une prise sur un circuit différent de celui auquel le récepteur est connecté.
- Consultez le revendeur ou un technicien radio/télévision expérimenté pour obtenir de l'aide.

RoHS
compliant



外箱

